



Зърнокомбайни

LEXION

6900 6800 6700 6600

5500 5400 5300

**CLAAS**





## Зърнокомбайни CLAAS. Повече от машина.

Инвестирате във възможността за най-добрата жътва.

Предизвикателствата в селското стопанство стават все по-сложни. За да ги преодолеете, CLAAS е Вашият идеален партньор по всяко време и при всякакви условия – преди, по време и след жътвата. Когато купувате Вашия зърнокомбайн CLAAS, Вие инвестирате в оптимална адаптивност за гъвкава работа. В постоянна производителност за прекриване на границите и в увереността, че сте винаги в готовност за действие.

Нещо повече от обикновена машина.  
[combines.claas.com](https://combines.claas.com)

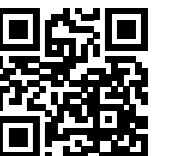

# LEXION на CLAAS.

## Повече от обикновена машина.

### Намалете разхода си и повишете своя добив.

Можете да работите ефективно само ако всяка машина във Вашия машинен парк работи възможно най-продуктивно. Особено при неблагоприятни условия, максималната производителност и ефективност са най-важните критерии за успех. Най-добрите модели на LEXION впечатляват с разход на гориво от около 1 литър на тон при максимален поток и ползват максималната си мощност само когато наистина е необходима. Открийте новия еталон по отношение на ефективността.



### Работите оптимално дори под натиска на времето.

Дори и при кратки кампании за прибиране на реколтата, Вие желаете да постигнете оптимални резултати. С правилната подкрепа, точността е възможна дори, когато сте притиснати от времето. CEMOS AUTO HEADER е помощната система, която автоматично адаптира настройките на хедера, като дължина на дъното и позиция на мотвилото, към съответните условия на вършитба. Това допринася за хомогенен поток на реколтата, подобряване на производителността и качеството на работа на вършачния механизъм, сепарирането и почистването. Този модул за автоматизиране на овършаването Ви предлага безспорен плюс по отношение на удобството. Насладете се на прецизна работа и облекчение с натискането на един бутон.



### Повишете своята производителност с кабината LEXION.

Особено когато кампанията за прибиране на реколтата е в разгара си, от съществено значение е да сте максимално фокусирани и разтоварени. Ето защо всичко в кабината на LEXION е проектирано за максимален комфорт. Тя Ви предлага значително повече свобода на движение на главата, раменете и краката, както и напълно нова концепция за климатизация. Интелигентната концепция за управление позволява да се използва пълният потенциал на машината. А яркият терминал CEBIS Ви предоставя информацията кристално ясно, за да можете с един поглед да обхванете всички необходими данни. Настанете се удобно и увеличете производителността си.



### Инвестирайте в максимална производителност, за да надхвърлите ограниченията.

Ефективност	6
Прецизност	8
Комфорт	10
Надеждност	12

### Автоматично разпознаване на приставката

Наклонена камера	16
------------------	----

### Поток на материала

APS SYNFLOW WALKER	20
Вършачен механизъм	22
Сламотръс	24
Очистване	26
Съхранение на зърното	28
Разпределение на плевата и сламата	30

### CLAAS POWER SYSTEMS

DYNAMIC POWER	34
DYNAMIC COOLING	36
Трансмисия и концепция на задвижване	38
TERRA TRAC	40
MONTANA	42

### Кабина

Комфортна кабина	48
Концепция за управление	50

### Дигитализация

CEMOS	54
Системи за водене	60
Управление на данните	62

Поддръжка	64
CLAAS Service & Parts	68
Техниката в детайли	70
Аргументи	72
Технически характеристики	75

APS SYNFLOW WALKER увеличава производителността и качеството на сламата.  
Страница 20

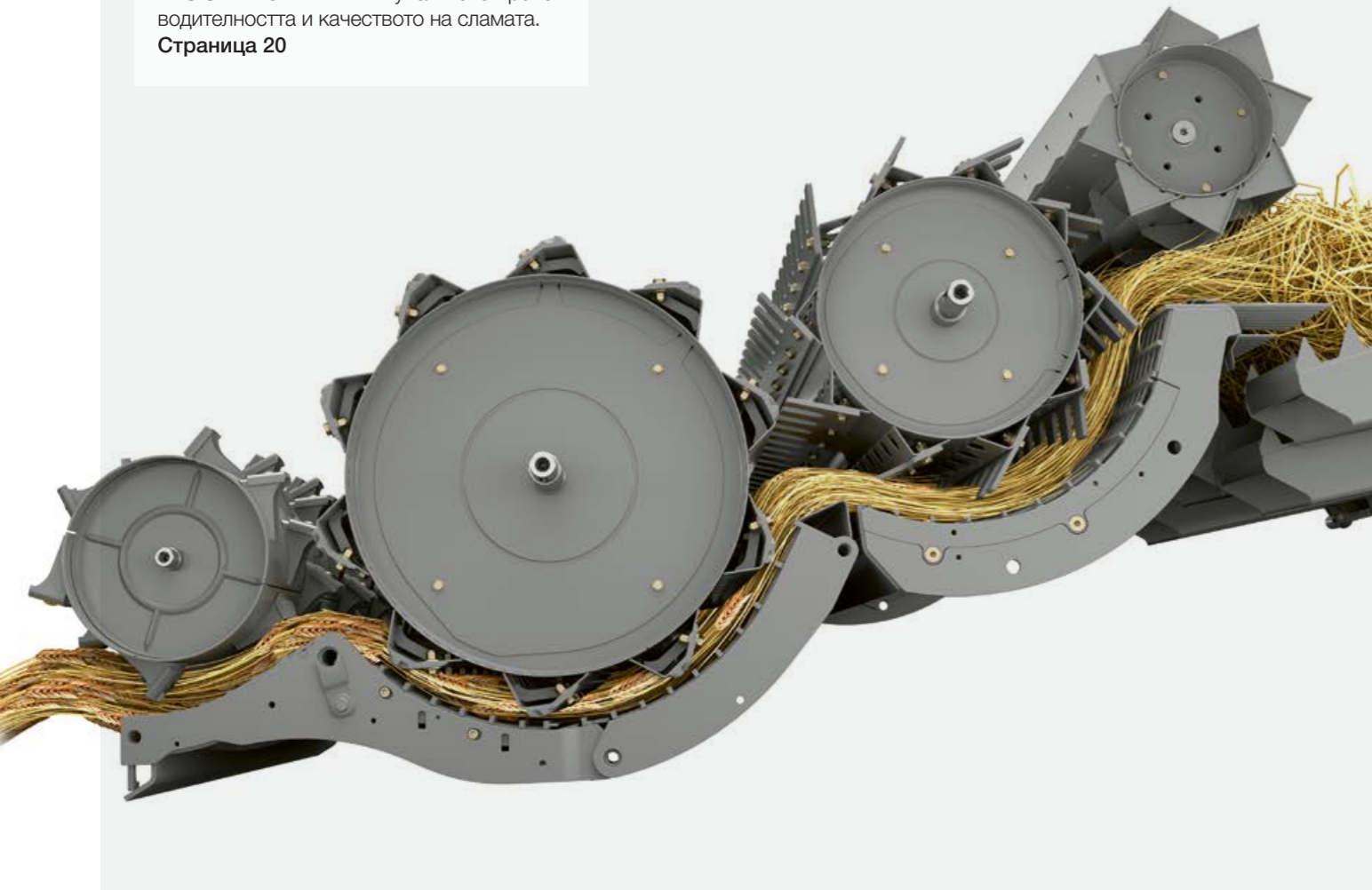

LEXION MONTANA 5500 прибира жътвата по наклонени повърхности с мощност като на равен терен.  
Страница 42



JET STREAM почиства зърното безупречно.  
Страница 26

13 500 литра се разтоварват за 75 секунди.  
Страница 28



DYNAMIC COOLING охлажда в зависимост от необходимостта.  
Страница 36



DYNAMIC POWER пести до 10% гориво.  
Страница 34



### Увеличете Вашите добиви.

От впечатляваща производителност към носеща печалба ефективност. LEXION предоставя високата си производителност когато водачите Ви се нуждаят действително от нея. Така те пестят време и гориво и са ефективни, както никога преди.

### Ефективността е гаранция за успех:

- APS SYNFLOW WALKER Вършачна система с максимална производителност на сепариране.
- Големи вършачни и сепариращи барабани с праволинеен поток на материала.
- Паралелно регулиране на вършачната контра със защита срещу претоварване.
- Бункер за зърно с вместимост до 13 500 л и 180 л/сек. капацитет на разтоварване.
- Интелигентна система за управление на двигателя DYNAMIC POWER.
- DYNAMIC COOLING във всички модели.
- Стандартно почистване на зърното JET STREAM.
- 40 км/ч максимална скорост както за колесна машина, така и за TERRA TRAC.
- Хедери до 12,30 м.

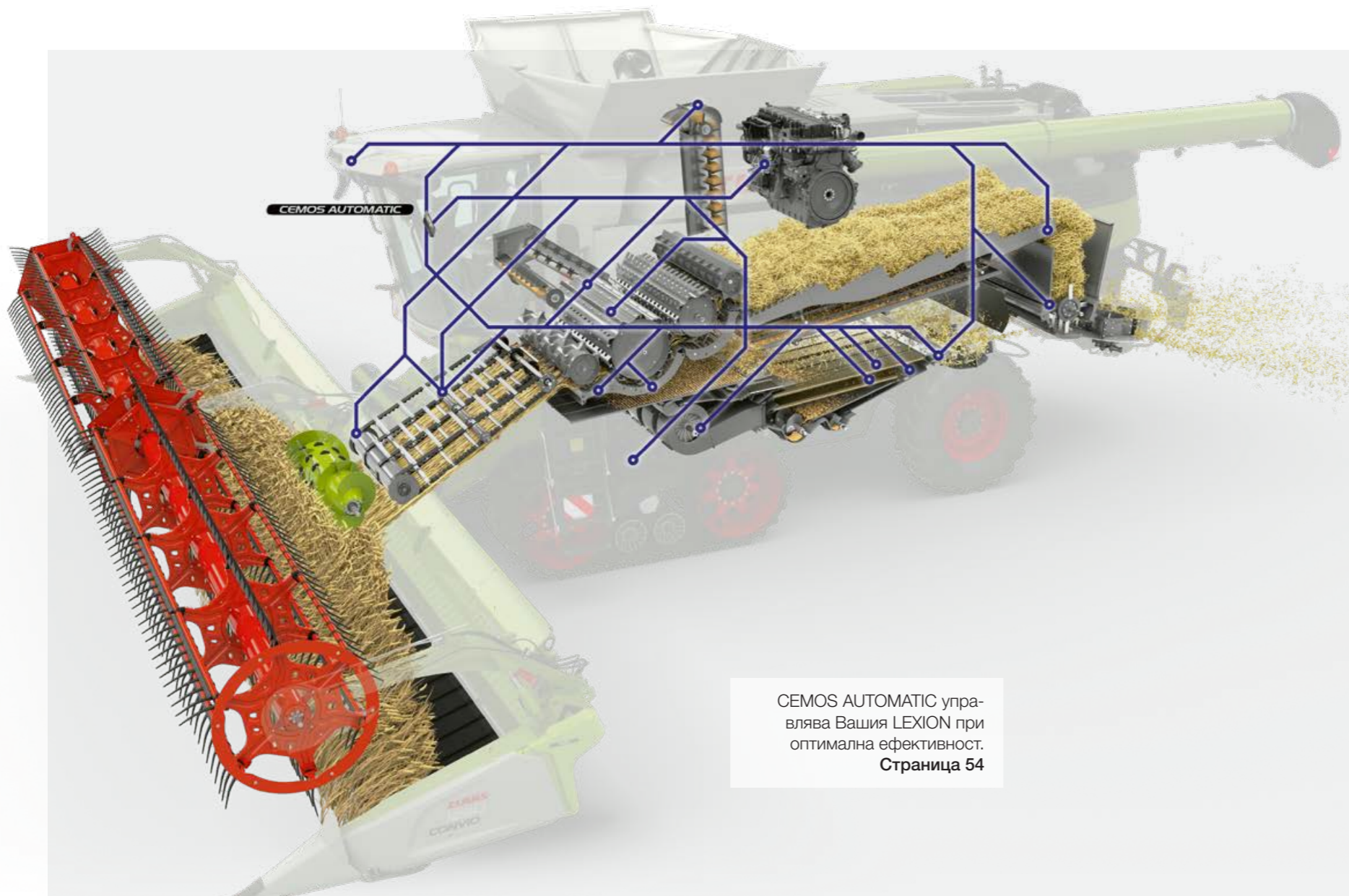

CEMOS AUTOMATIC управлява Вашия LEXION при оптимална ефективност.  
Страница 54



AUTO SLOPE облекчава работата Ви по наклон.  
Страница 56



FIELD SCANNER Ви дава свобода на действие.  
Страница 60



CEMOS AUTO CHOPPING беше отличен през 2019 г. със сребърен медал от Германското земеделско дружество (DLG).  
Страница 30



CLAAS connect документира данни за Вашата работа и добиви.  
Страница 62



CEMOS AUTO HEADER активно контролира позицията на мотовилото и дъното на хедера VARIO.  
Страница 56



Използвайте неговата ИНТЕЛИГЕНТНОСТ.

За да повишите ефективността на кампанията си, се нуждаете от зърнокомбайн, който мисли прецизно с Вас и в бъдещето. В LEXION самообучаващите се асистирани системи като CEMOS AUTOMATIC работят на заден план, за да подпомагат водача във всяка минута от прибирането на реколтата.

**Прецизността носи изгоди:**

- CEMOS AUTOMATIC постоянно оптимизира вършачния механизъм, почистването и потока на материала.
- Сега подвижната вършачна шина и клапата на вършачната контра се настройват чрез CEMOS AUTO THRESHING.
- CEMOS AUTO CHOPPING оптимизира управлението на сламата и разхода на гориво.
- FIELD SCANNER засича границата на посевите и разпознава колеите.
- Machine connect прехвърля Вашите данни от машината към CLAAS connect.
- С DataConnect обработвате данните от Вашите машини, независимо от производителя.
- CEMOS AUTO HEADER активно контролира позицията на мотовилото и дъното на хедера VARIO.

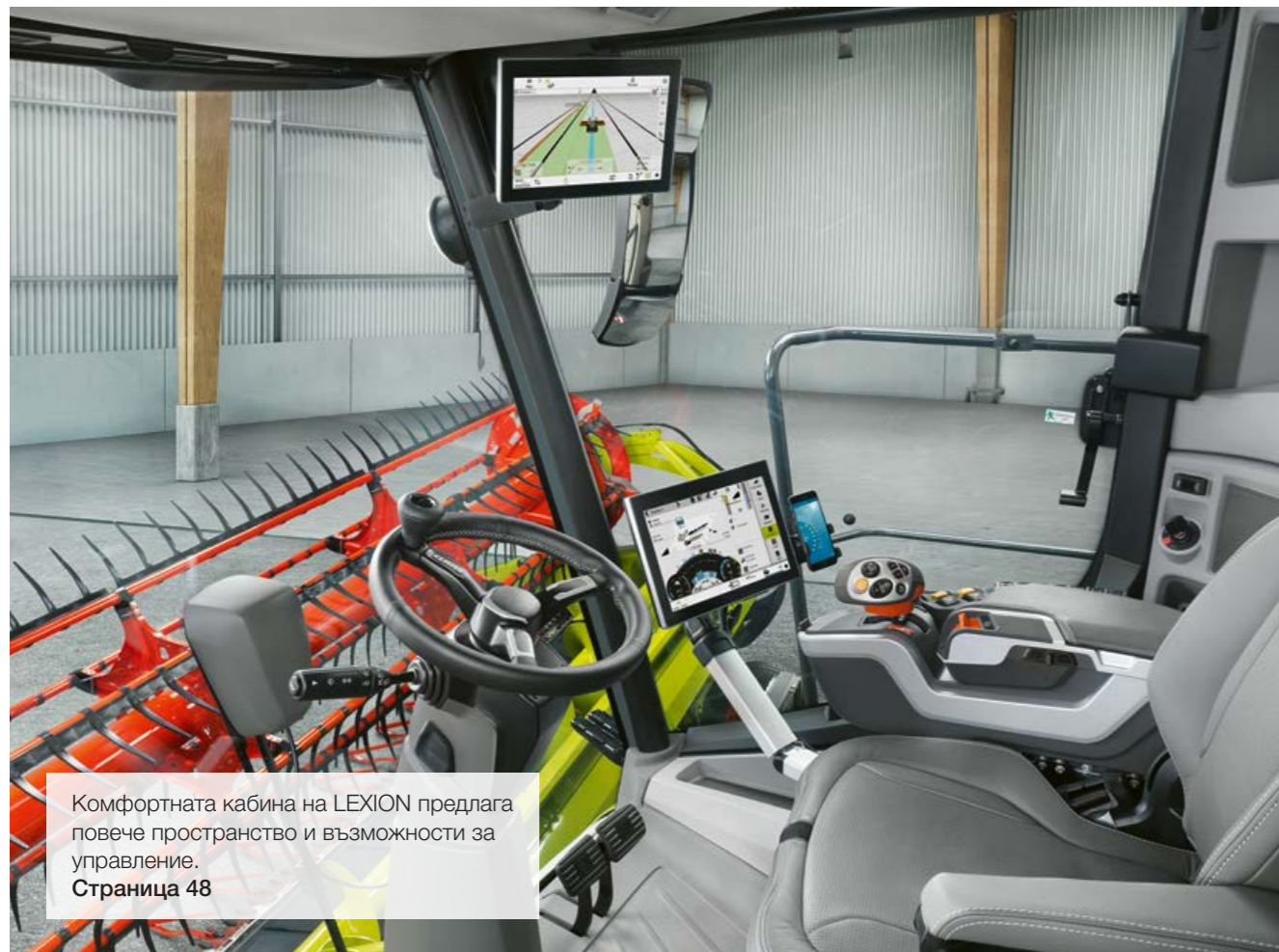

Комфортната кабина на LEXION предлага повече пространство и възможности за управление.  
Страница 48

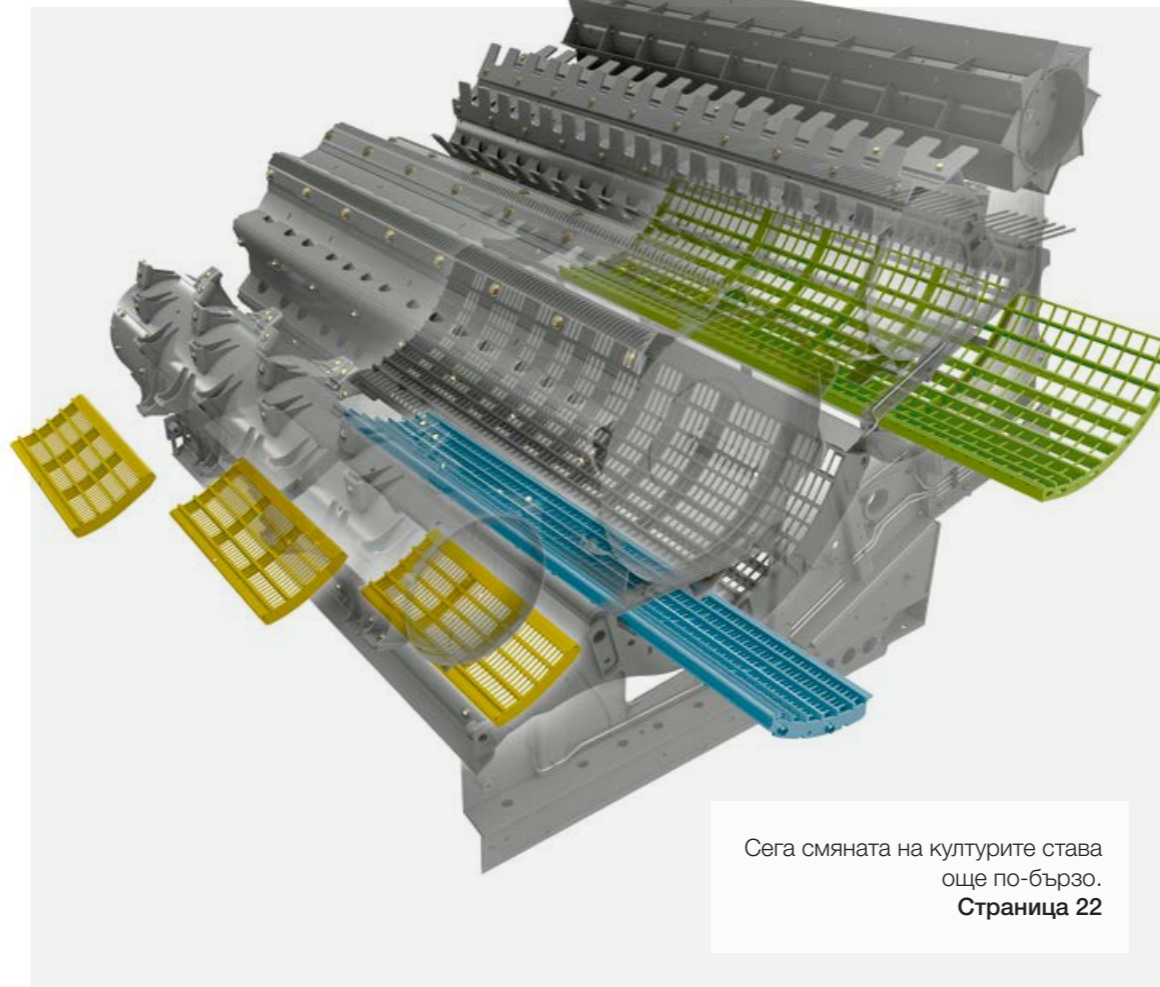

Сега смяната на културите става още по-бързо.  
Страница 22



**Жънете по-дълго.**

LEXION улеснява работата Ви или Ви отменя отчасти или напълно при работата на полето. Неговите функции предлагат на всеки водач индивидуална подкрепа в максимална степен, за да можете да се концентрирате и запазите своята ефективност на работа, независимо колко рано започвате или колко късно приключвате работа.

**Комфортът подобрява производителността:**

- Терминал CEBIS със сензорна функция и плъзгачи за SEMOS AUTOMATIC.
- По-бърза смяна на културите чрез малко на брой, лесни стъпки.
- Уголемен прозорец на зърнения бункер за по-бърз контрол на материала.
- Разтоварващ шнек с ъгъл на наклона от 105°.
- Климатизация с изцяло ново разпределяне на въздуха за хладна глава и топли крака.
- Големи отделения за съхранение в В конзолата и хладилник под седалката на инструктора.
- Цифрово радио със спикърфон.
- Работното и сервисно LED осветление се предлага в различни модификации на серийната окомплектовка.



Въртящият се накрайник на разтоварващия шнек на бункера за зърно ориентира прецизно потока на материала.  
Страница 28



Сензорният екран CEBIS функционира толкова лесно, както Вашият смартфон.  
Страница 50

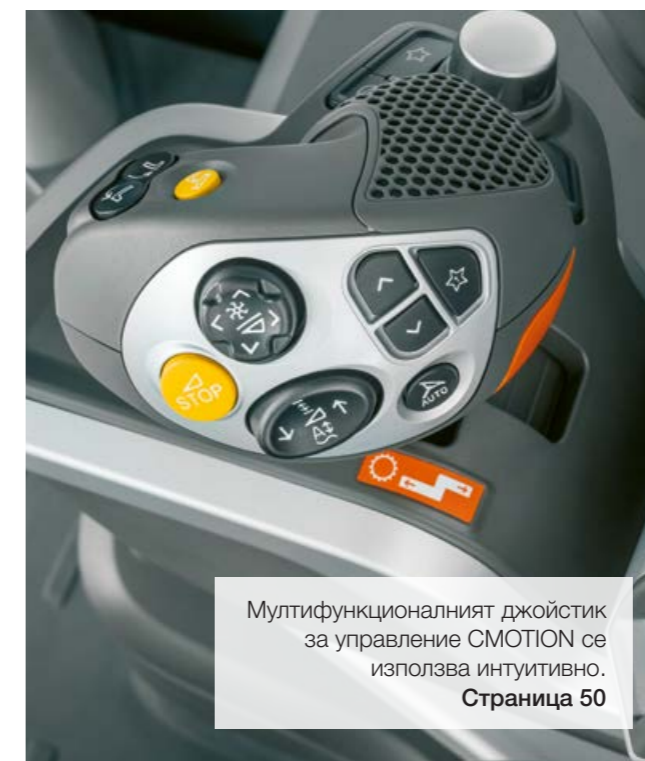

Мултифункционалният джойстик за управление SMOTION се използва интуитивно.  
Страница 50

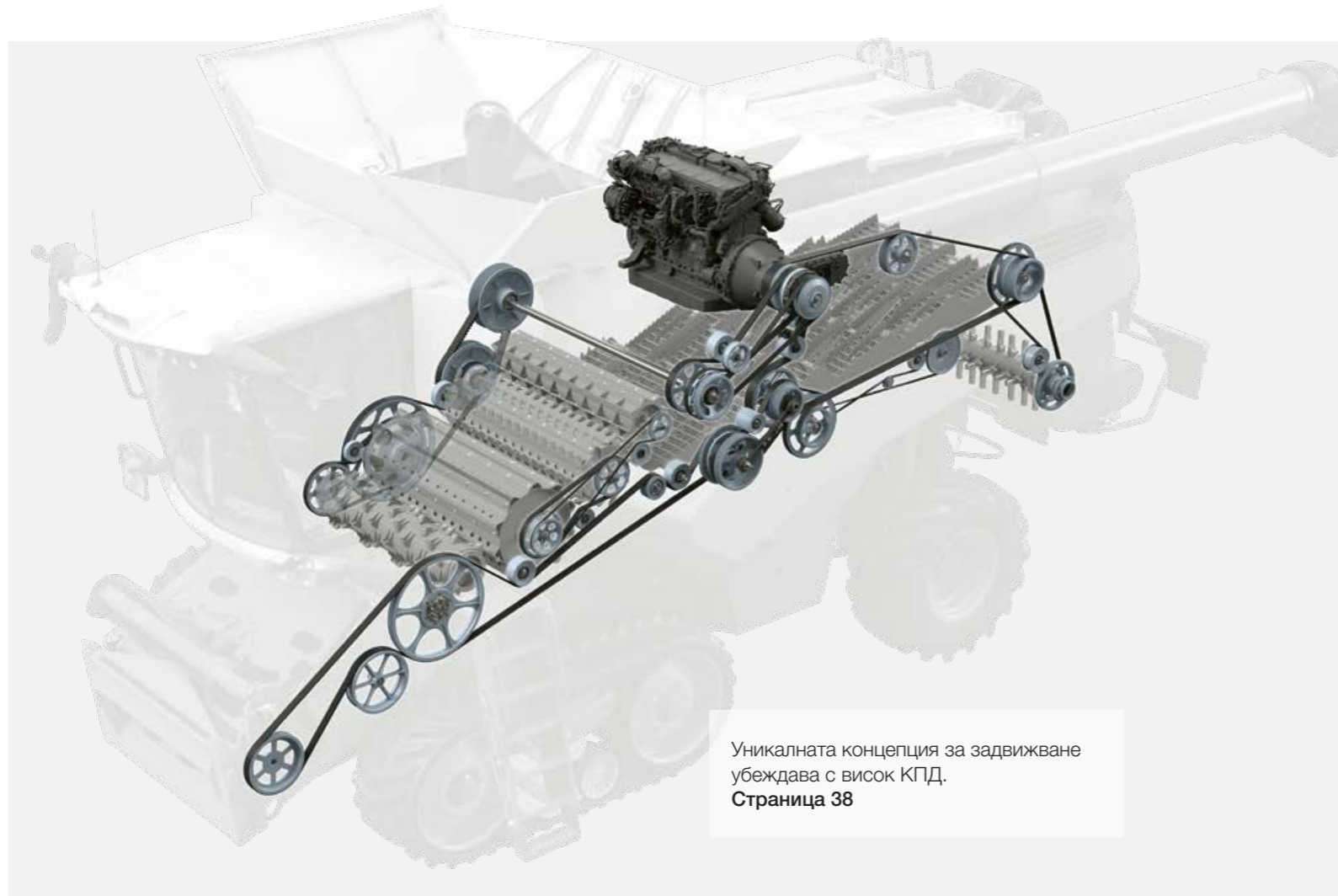

Уникалната концепция за задвижване убеждава с висок КПД.  
Страница 38

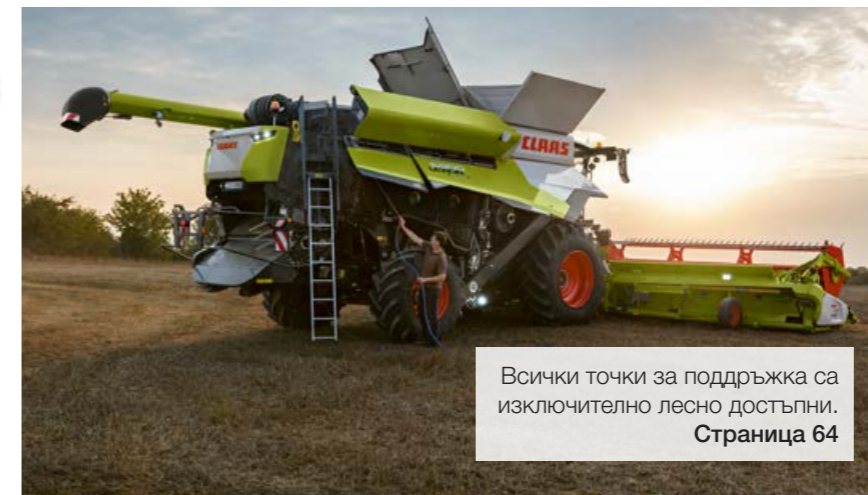

Всички точки за поддръжка са изключително лесно достъпни.  
Страница 64



Компонентите PREMIUM LINE са изключително устойчиви на износване и много издръжливи.  
Страница 66

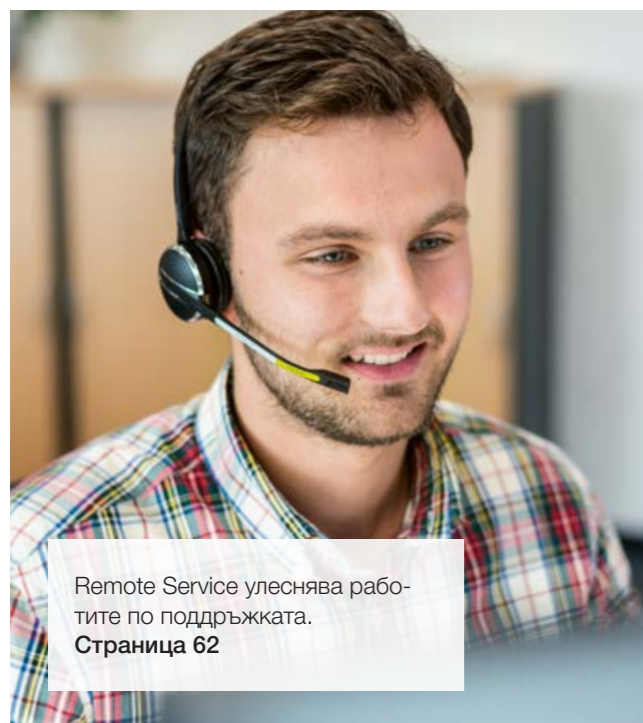

Remote Service улеснява работите по поддръжката.  
Страница 62

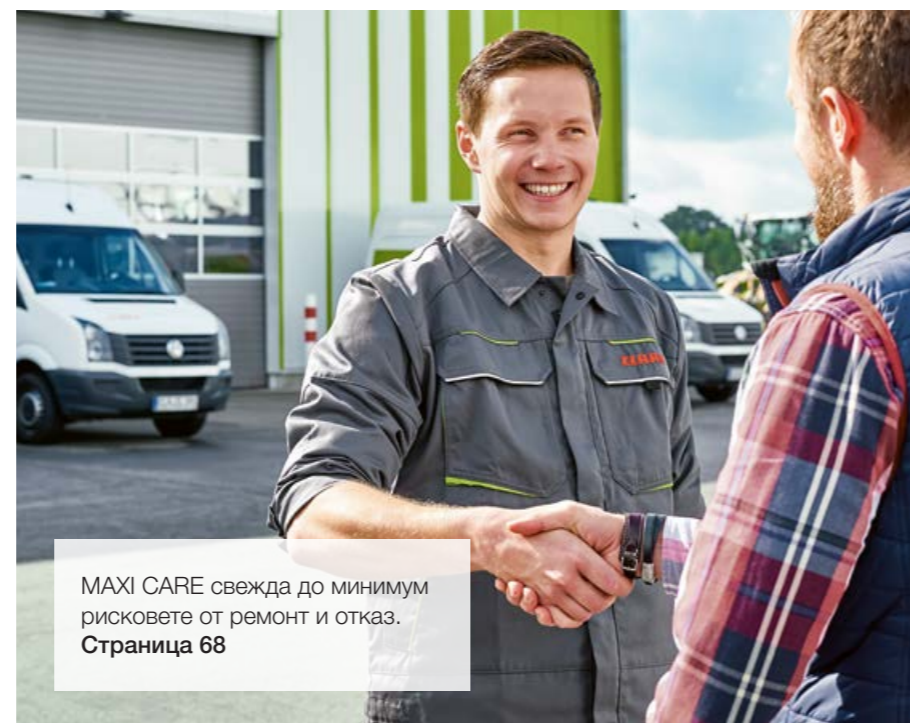

MAXI CARE свежда до минимум рисковете от ремонт и отказ.  
Страница 68

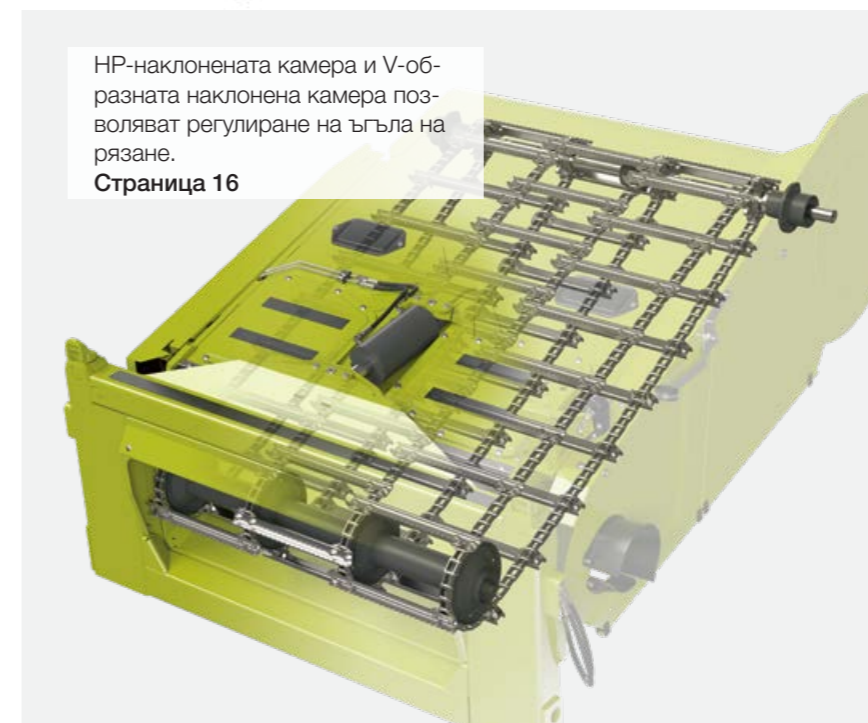

HP-наклонената камера и V-образната наклонена камера позволяват регулиране на ъгъла на рязане.  
Страница 16



**Доверете му се.**

Когато един зърнокомбайн с мощност и производителност поставя мащаби, това би трябвало да важи и по отношение на неговата издръжливост и надеждност. Интелигентната концепция за задвижване на LEXION е един от многото фактори за снижаване разходите за поддръжка и поддържане на високо ниво на експлоатационна надеждност.

**Надеждността дава сигурност:**

- Система за централно смазване за всички точки на смазване, включително за вариаторите.
- Интегрирана защита срещу претоварване за предотвратяване на блокажи във вършачния механизъм.
- По-мощно изсмукване на прах благодарение на по-големия обем на прахоуловителя.
- Лентови транспортъри за V-образни и HP наклонени камери с двойно по-дълъг интервал на поддръжка, в сравнение с верижния транспортър.
- Снижено дъно на наклонената камера за по-висока производителност.
- Гъвкави сервисни продукти MAXI CARE за повишена експлоатационна надеждност.
- Подложени на силно натоварване части в износоустойчиво качество PREMIUM LINE.
- Remote Service за бързи операции по поддръжка и сервисно обслужване.

# Той разпознава приставката, за вас остава по-малко работа.

Добър срез от самото начало.

С правилния хедер събирате реколтата ефективно и високопроизводително от първата минута. Автоматичното разпознаване на приставката при това Ви помага да приведете Вашия LEXION още по-бързо в готовност за работа.



**VARIO**  
1230 / 1080 / 930 / 770 /  
680 / 620 / 560 / 500

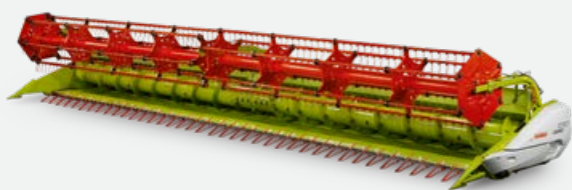

**CERIO**  
930 / 770 / 680 / 620 / 560



Сгъваеми хедери  
С 540 / 450



**CONVIO / CONVIO FLEX**  
1230 / 1080 / 930 / 770



**MAXFLEX**  
930 / 770 / 680 / 620 / 560



**ROVIO**  
4.1275 / 4.1270 / 4.880 / 4.875 / 4.870 /  
4.680 / 4.675 / 4.670



**SUNPEED**  
16-70 / 12-75 / 12-70 / 8-75 / 8-70



**SWATH UP**  
450



### Автоматичното разпознаване на приставката пести време.

LEXION задава автоматично важните параметри. За целта модулът на приставката подава следната информация: тип на хедера, работна ширина, брой секции, позиция на мотовилото, изходно положение и зададените стойности на AUTO CONTOUR за работна височина и брояча на хектари.

### Възползвайте се от предимствата от самото начало.

- Зърнокомбайнът се привежда много бързо в готовност за жътва.
- Обслужването става определено по-просто и по-лесно.
- Разпознават се позициите на мотовилото, VARIO дъното на хедера и наклонената камера, така че да се изключат сблъсъци и повреди.

### AUTO CONTOUR реже по-прецизно.

AUTO CONTOUR адаптира прецизно всеки хедер към контура на терена. Сензорните скоби под хедера реагират на неравностите на почвата. Сензорите регистрират отклонението и задействат включването на съответните хидроцилиндри на хедера. Желаната височина на рязане можете да настроите от CEBIS.

### Позволете си да бъдете облекчени в работата си.

- AUTO CONTOUR демпфира и щади приставката.
- Работата се облекчава с хедери с голяма работна ширина.
- Вашите водачи се възползват от предимствата на това преди всичко при работа през нощта, при полегал посев и при каменисти почви.
- Това повишава мощността и прави използването на LEXION още по-рентабилно.



Оптималният поток на материала започва още с подаването.

Особено при трудни условия на жътва, оптималният ъгъл на рязане оказва голямо влияние върху приемането на реколтата без загуби и блокиране. Затова наклонената камера е от решаващо значение за успешната жътва. Тя трябва да е идеално съобразена с работната ширина, предната навесна система, ротацията на културите и терена.

Ще намерите подходящата за всяко приложение и изискване наклонена камера за Вашия LEXION. С V-образния канал можете бързо да регулирате механично ъгъла на рязане. HP-каналът Ви предлага хидравлична поддръжка, за да можете непрекъснато да регулирате удобно от кабината настройките в зависимост от условията на жътва.

Мощното подаване повишава Вашата производителност.

- Системата за прахопочистване с уголемен корпус осигурява още по-голяма ефективност на почистването.
- Допълнителният вентилатор на наклонената камера предотвратява отлагания на прах.
- Можете да регулирате подаващия вал без инструмент.
- Сnižеното дъно Ви дава възможност за повишаване на производителността.



### **E – наклонена камера.**

Универсалната E-наклонена камера се предлага с механичен обтегач се предлага с отворена или затворена пренасочваща ролка. Тя е подходяща за всички хедери с работна ширина до 12,30 м или приставки за царевича до 9 м.



### **V-образна наклонена камера.**

V-образната наклонена камера Ви позволява бързо механично регулиране на ъгъла на рязане. Това Ви позволява да събирате по-лесно и без загуби реколтата от полегал посев, соя и трева с по-малка склонност към натрупване. Можете да поръчате V-образната наклонена камера от завода с отворена или затворена пренасочваща ролка.

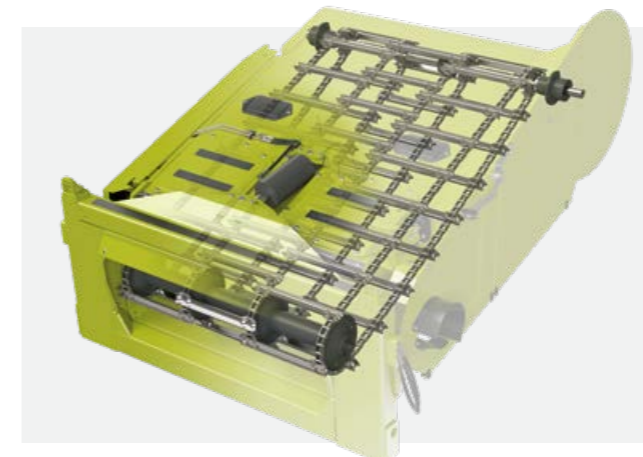

### **HP наклонена камера.**

Използвайки многофункционалния лост за управление в кабината, можете да регулирате ъгъла на рязане на HP наклонената камера безстепенно и хидравлично от  $-8^\circ$  до  $+11^\circ$  – при движение с пълна скорост с окачена приставка. Можете да запаметите отделен ъгъл на рязане за всяка от четирите височини на рязане в CEBIS. Това Ви позволява да реагирате бързо и удобно на различни насаждения, зърнени култури или условия на терена.



### **Всичко за Вашата сигурна реколта.**

Спирачката за приставката ви предлага ефективна защита срещу чужди тела. При спешни случаи можете да спрете приставката незабавно с помощта на мултифункционалния лост за управление. Можете да отстраните запушванията, като внимателно реверсирате с висок пусков въртящ момент. Бавното подаване на реколтата след реверсиране предотвратява върхови натоварвания. Всички функции могат да се контролират внимателно.

# Технологията на процеса не може да бъде възпрепятствана.

Кампанията Ви ще бъде още по-успешна.

Наклонена камера, вършачна система, вторично сепарирание, управление на сламата – технологията на процеса на LEXION може да се справи с всички условия. От самото начало този зърнокомбайн отговаря на всички изисквания за висока ефективност на кампанията. И освен това впечатлява с интелигентни асистирани системи, така че винаги да се движите с него на границата на максималното натоварване.

Перфектен поток на материала.

Водачите на LEXION винаги са били ударната сила на пътя. Максималната производителност и ефективност са в ДНК-то на тази машина. Това няма да се промени и в бъдеще.

- Вършачният механизъм APS SYNFLOW WALKER може да се справи с всички видове култури. SEMOS AUTO THRESHING го настройва автоматично и прецизно.
- Чистото зърно струва пари. JET STREAM почиства интензивно зърното.
- AUTO CONTOUR Ви разтоварва при всяка работа. LEXION води хедера прецизно по контура.
- Сведете до минимум времето на престой. Спирачката на приставката предпазва вършачния механизъм от примесите.
- Избягвайте върхови натоварвания. Бавното подаване може да се управлява интуитивно след реверсиране.
- Можете да използвате стандартния канал универсално за всички налични приставки.
- Регулирайте ъгъла на рязане спрямо Вашите жътвени условия. Той може да се регулира механично във V наклонената камера.
- Събирайте реколтата безпроблемно при всички култури. В HP наклонената камера регулирайте удобно ъгъла на рязане от кабината.
- Управлението на сламата е отлично. Радиалното разстилане полага сламата прецизно дори при силен страничен вятър, голямо натрупване на слама или наклони.



# APS SYNFLOW WALKER ускорява Вашата кампания.

APS SYNFLOW WALKER

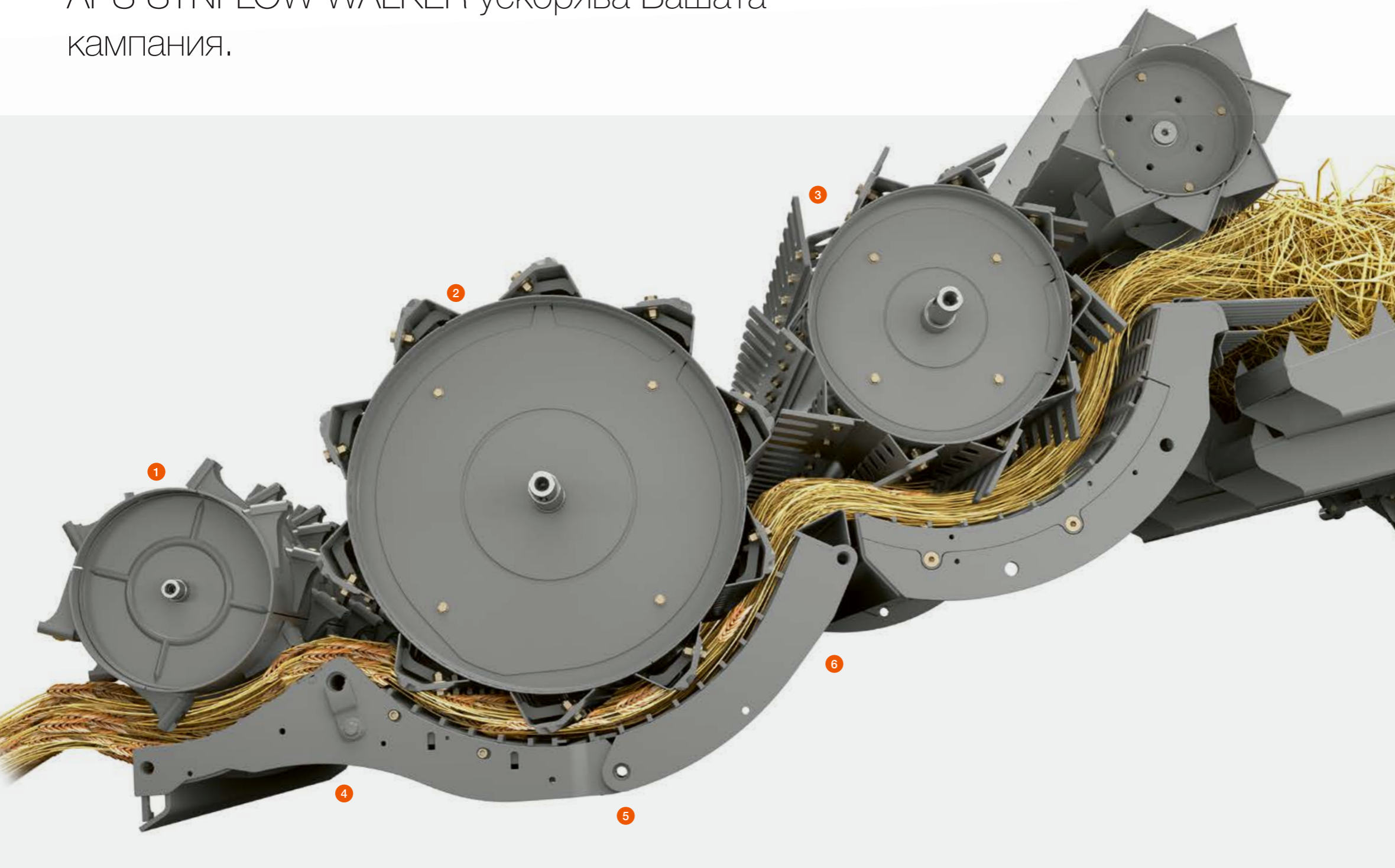

**1 Максимална производителност на сепариране.**

Равномерно ускорение на потока на материала до 20 м/сек под вършачния барабан.

**2 755 мм вършачен барабан.**

Голям вършачен барабан за висока ефективност на сепариране и стабилна производителност.

**3 600 мм сепариращ барабан.**

Голям сепариращ барабан с активно сепариране.

**4 Подвижна вършачна шина.**

Може да се включва хидравлично от CEBIS за по-бързо адаптиране към условията на вършитба.

**5 Хидравлична клапа на вършачната контра.**

При промяна на жътвените условия може да се включи от кабината хидравлично или отвън ръчно.

**6 Синхронизирана настройка.**

Предварителната и основната вършачни контри се регулират паралелно. Обороти на барабаните се променят синхронно.

## Превъзходно качество на сламата.

Вършачната система APS SYNFLOW WALKER запазва качеството на сламата благодарение на особено праволинейния поток на материала. Реколтата преминава по най-краткия път през вършачния механизъм. Големите диаметри на вършачния и сепариращия барабан позволяват малки контактни ъгли и плавни преходи между барабаните. Изходът на сепариращата контра е по-голям от входа. Тази конусообразна форма на хлабината предотвратява задръстване с материал. Сламата е подложена на минимално механично натоварване.

## Уникална адаптивност.

Многото възможности за регулиране допринасят допълнително за повишаване на качеството на сламата и производителността. Към тях спадат паралелното, независимо преместване на вършачната и сепариращата контри, редукторът на обороти на вършачния барабан и подвижната вършачна шина. APS системата (APS: Accelerated Pre Separation) ускорява потока на материала равномерно до 20 м/сек и създава големи центробежни сили за максимална производителност на сепариране през всички контри.



Увеличете производителността и качеството на сламата.

Вършачната система APS SYNFLOW WALKER е уникална в сегмента на машините със сламотръси. Тя комбинира ускорението на потока на материали чрез APS с допълнителен сепариращ барабан след вършачния барабан. Така ще постигнете уникална производителност при едновременно превъзходно качество на сламата.

**Удобно включване на ускорителната и вършачната контра.**

За бърза реакция при смяна на културите или за гъвкаво адаптиране на пътя на материала в зоните на овършаване и сепариране водачът може да задейства ръчно отвън ускорителната и вършачната контра. Опционално, вършачната контра се предлага и с хидравлично регулиране. Тя се управлява удобно от кабината и е интегрирана в CEMOS AUTO THRESHING.

**Синхронизирано регулиране на оборотите.**

Оборотите на вършачния барабан могат да се регулират удобно към всякакви условия и култури. Можете да ги регулирате безстепенно от CEBIS в диапазон от 330 до 930 об./мин. Оборотите на барабана на ускорителя, на сепариращия и отбойния битер се променят синхронизирано.

**Перфектно адаптиране на вършачния механизъм.**

За да настроите възможно най-добре LEXION спрямо потребностите на Вашето предприятие и предпочитаните от Вас култури, имате на разположение шест варианта на вършачни механизми и три комплекта за преоборудване. В зависимост от състава на Вашите жътвени площи ще намерите идеалния вършачен механизъм за ориз, царевица, боб и зърнени култури с високи или ниски добиви.

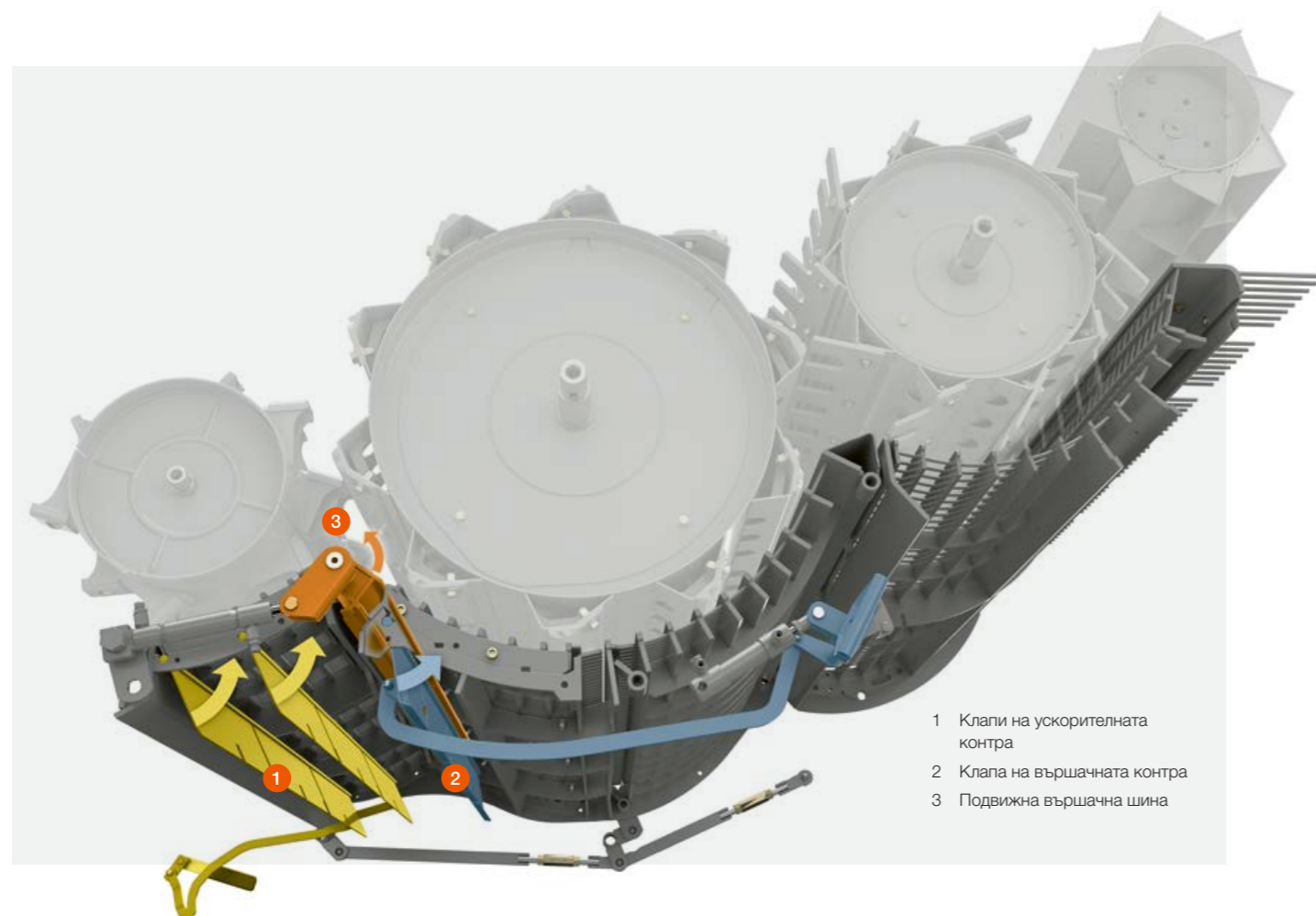

- 1 Клапи на ускорителната контра
- 2 Клапа на вършачната контра
- 3 Подвижна вършачна шина

**Паралелно преместване на вършачната контра.**

Можете да промените положението на вършачната контра безстепенно хидравлично от CEBIS. При това предната, вършачната и сепариращата контра се преместват паралелно и синхронно. Това Ви дава сигурността, че потокът на материала преминава винаги равномерно и качеството на сламата е запазено. Интегрирана система за защита от претоварване предотвратява блокажи и предпазва вършачния механизъм от повреди.

**Хидравлично управление на подвижната шина за агресивно овършаване.**

За чисто овършаване при всякакви жътвени условия, например и при затруднено почистване на обвивките и осилите, подвижната вършачна шина се позиционира хидравлично от CEBIS. Както и хидравличното включване на клапата на вършачната контра, така и тази удобна функция е интегрирана в CEMOS AUTO THRESHING.

**Бърза смяна на сегментите на контра.**

Времената на преоборудване от една култура на друга стават все по-кратки. При смяна основните компоненти на вършачната контра остават в машината. Можете първо да смените сегментите на предната контра през камъкоуловителя, изтеглете лесно сегмента на вършачната контра странично. Многобройните възможности от комбинации обуславят уникалния MULTICROP потенциал при LEXION.



# LEXION извлича най-доброто от вашето зърно.

- 1 Сепариращ барабан
- 2 Сепарираща контра
- 3 Тръскаща дъска
- 4 Отворени сламотръси

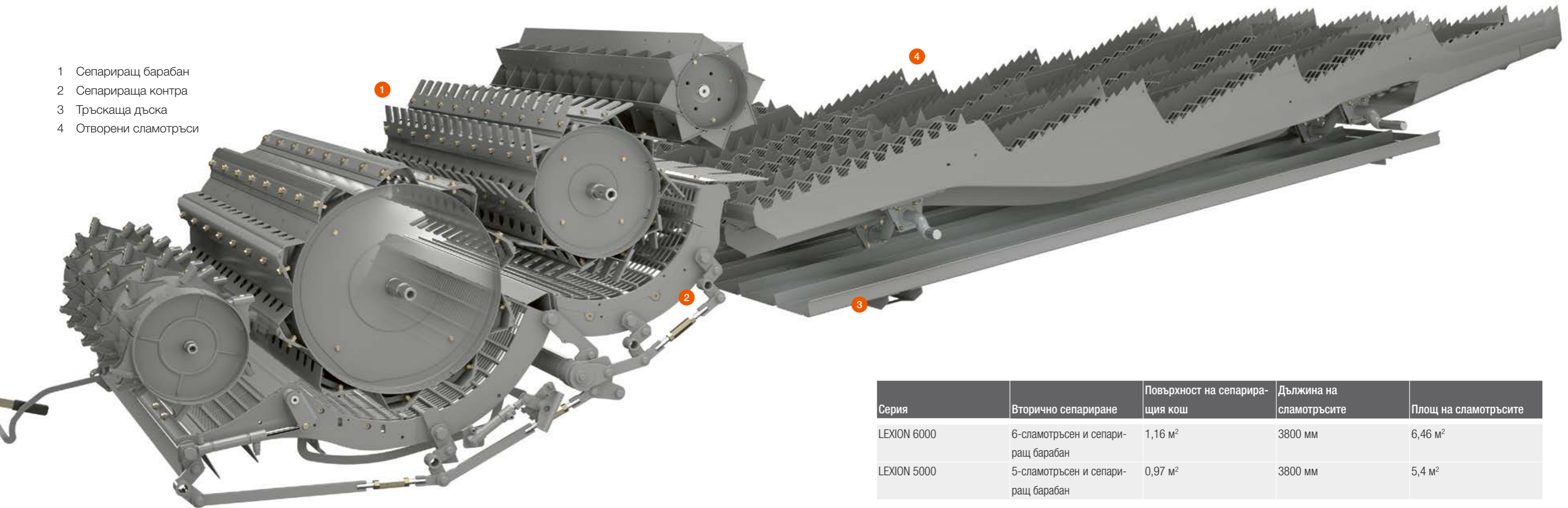

Серия	Вторично сепариране	Повърхност на сепариращия кош	Дължина на сламотръсите	Площ на сламотръсите
LEXION 6000	6-сламотръсен и сепариращ барабан	1,16 м <sup>2</sup>	3800 мм	6,46 м <sup>2</sup>
LEXION 5000	5-сламотръсен и сепариращ барабан	0,97 м <sup>2</sup>	3800 мм	5,4 м <sup>2</sup>

## Всяко зрънце е важно.

Равномерният поток на сламата по отворените надолу сламотръси с изключително голям ъгъл на наклона гарантира практически надеждно отделяне на цялото остатъчно зърно. При това няма никакво значение колко предизвикателни са жътвените условия или дали вършеете влажна или суха слама.

Сместа от зърно, слама и плява първо попада върху подготвящата тръскаща дъска чрез платформата под сламотръсите, преди да премине през стъпалата на сламотръсите. Това значително намалява натоварването върху ситата.

По време на жътва всяко зрънце има значение.

- Благодарение на вършачната система APS само около 10% от зърната преминават през сепариране на остатъчно зърно.
- Шест или пет сламотръса транспортират бързо и неплътно дори големи количества слама.
- Дори при тежки жътвени условия (влажна слама, поникване) няма загуба на зърно.

## Сепариращ барабан.

Синхронно въртящ се спрямо останалите барабани, сепариращ барабан с диаметър от 600 мм извлича и последното зърно от сламата.

- Висока производителност на сепариране при максимално качество на сламата
- Нищожно механично натоварване на сламата благодарение на малкия ъгъл на захващане

## Сламотръси с голяма повърхност.

Вторичното сепариране се осъществява по обща дължина от 3800 мм на четирите стъпала на сламотръса. Дори големи обеми от слама се транспортират бързо и без уплътняване.

- Големи повърхности за прецизно вторично сепариране
- Централни и странични разделители за разрохкване на материала
- Надеждни лагери на сламотръсите, неизискващи поддръжка



## Интензивно почистване.

Чистото зърно е чисто злато. Системата за почистване JET STREAM със своя хидравличен вариатор на вентилатора и високопроизводителния класов елеватор предлага за всички култури високи резерви от производителност. Двустъпалното обдухване на всяко ниво позволява интензивно предварително почистване.

Можете да управлявате системата за почистване JET STREAM удобно от кабината. Вече не се налага да настройвате нищо ръчно. Ако желаете, можете да регулирате системата за почистване JET STREAM напълно автоматично от CEMOS AUTO CLEANING.



## Осигурете си най-финото зърно.

- JET STREAM почиства интензивно зърното.
- 3D почистването поддържа стабилна ефективността на почистване при наклонени терени.
- Частите CLAAS PREMIUM LINE удължават експлоатационния живот.

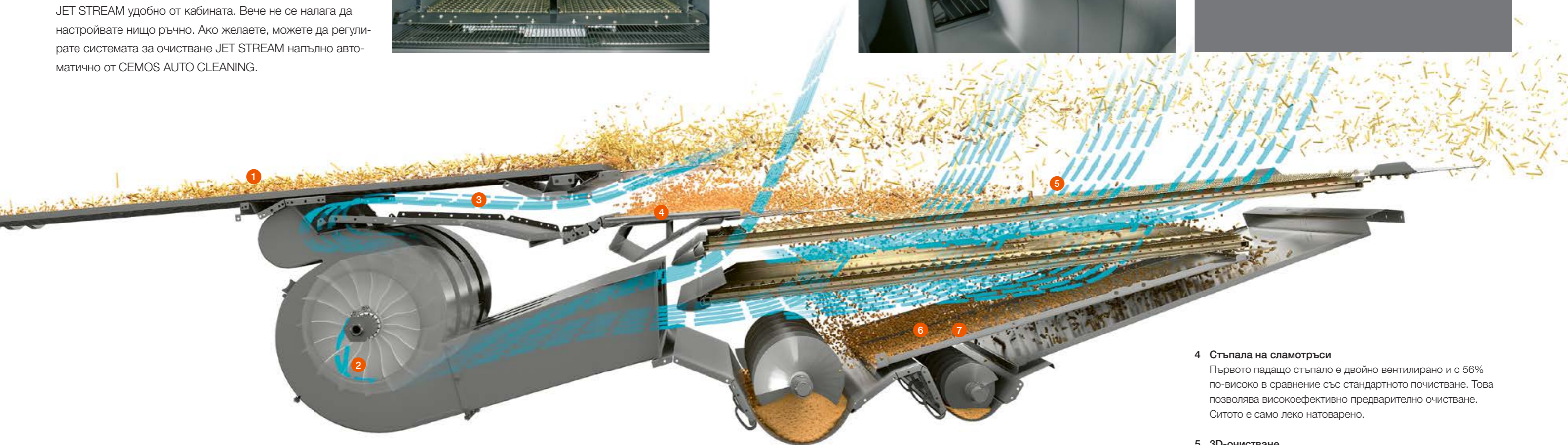

### 1 Подготвяща тръскаща дъска

Той увеличава капацитета за почистване на LEXION и в същото време облекчава работата на горното сито. Можете да премахнете пластмасовите дъна през камъкоуловителя и лесно да ги почистите.

### 2 Турбовентилатор

Мощният турбинен вентилатор предлага достатъчно резерви за трудни условия. Хидравличният вариатор може да се управлява от CEMOS AUTO CLEANING.

### 3 Канал за стабилизиране на въздушния поток

Дългият канал за стабилизиране на възходящия ориентирания въздушен поток осигурява постоянно почистване. Осъществява се първото стъпало на падане се постига високо ниво на сепариране.

### 4 Стъпала на сламотръси

Първото падащо стъпало е двойно вентилирано и с 56% по-високо в сравнение със стандартното почистване. Това позволява високоефективно предварително почистване. Ситото е само леко натоварено.

### 5 3D-очистване

Системата работи без поддръжка във фонов режим. Активният кръстосан контрол разпределя материала равномерно върху горното сито. В резултат на това ефективността на почистване остава стабилна и на склон.

### 6 GRAINMETER

GRAINMETER анализира плевата с помощта на светлинна бариера. Това дава възможност за изчисляване на дела на зърното в общия обем. CEMOS AUTOMATIC също използва тези данни.

### 7 Плява

Класовият елеватор взема последното зърно от неовършаните части на класовете. Материалът се отлага върху ускорителния барабан, разтегля се по ширина и отново се отвежда към върсачния барабан.

# Приберете своето зърно бързо и надеждно.

До 13 500 л зърно в бункера.

Със своя обем от до 13 500 л вместимостта на зърнения бункер напълно съответства на повишената производителност на LEXION. Чрез бутони в подлакътника отваряте и затваряте автоматично зърнения бункер. Допълнителни стъпала и ръкохватки правят достъпа още по безопасен.



## Разтоварване на зърнения бункер с до 180 л/сек.

Със 180 л/сек разтоварвате големия зърнен бункер на LEXION за рекордно време. Скоростта може да се намалява от 180 л/сек на 90 л/сек. При необходимост можете да прекъснете незабавно процеса или да изключите поетапно шнековете, за да можете да изпразните напълно разтоварващия шнек на зърнения бункер.

- Безопасно пълнене на транспортни средства
- Без загуби при претоварване

## Точно измерване на добива.

QUANTIMETER определя добива от жътвата бързо и точно чрез отражател с интегрирана измервателна фото-клетка в точката на изхвърляне на зърнения елеватор. Калибрирането е възможно от кабината.



- 1 Зърнен елеватор
- 2 GRAIN QUALITY CAMERA
- 3 QUANTIMETER Измерване на добива
- 4 Измерване на влажността

По-голяма височина и обсег за удобно разтоварване.

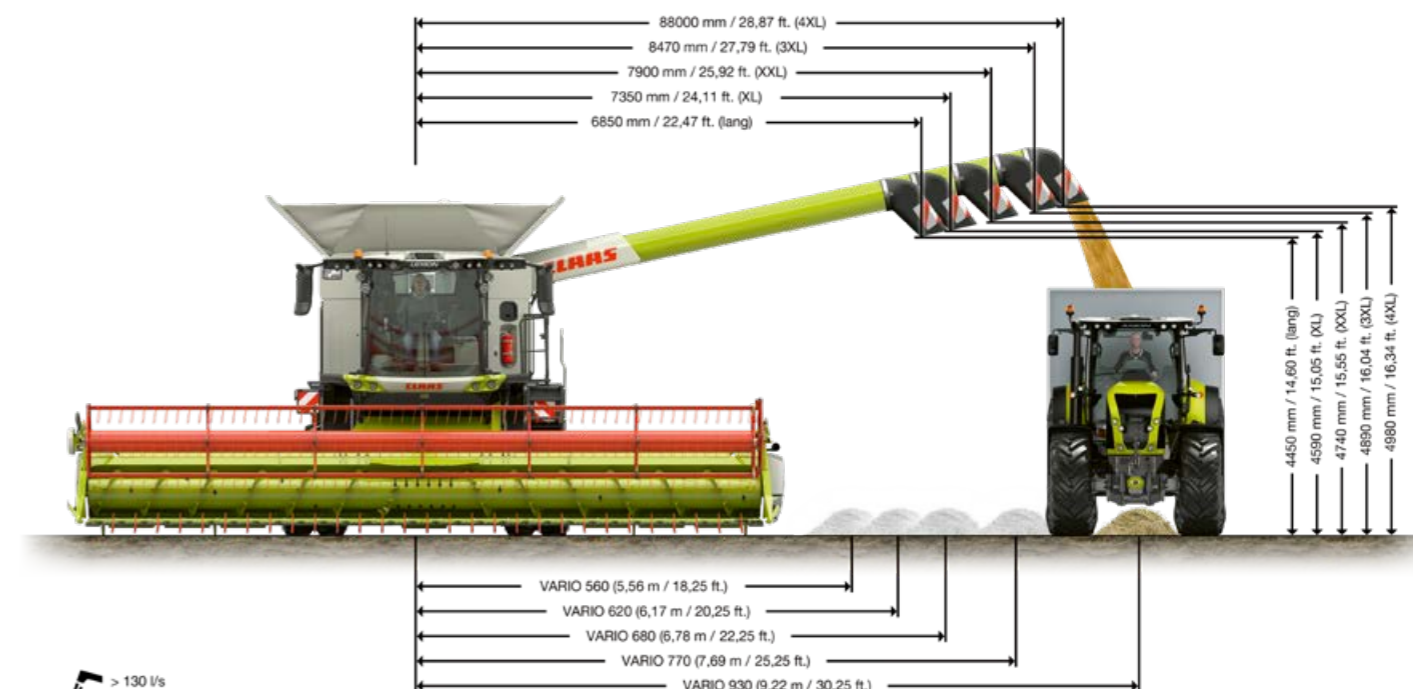

## Разтоварващ шнек на бункера за зърно с въртящ се накрайник.

Ъгълът на завъртане от 105° ви дава отличен изглед към разтоварващия шнек на бункера за зърно. Можете да изберете дължината му според ширината на приставката. Диаметърът зависи от скоростта на разтоварване: 420 мм при 180 л/сек или 330 мм при 80 до 130 л/сек.

Въртяща се дюза в края на тръбата фокусира струята. Може да се регулира с помощта на многофункционалния лост за управление CMOTION и улеснява прецизното товарене на извозващите автомобили.

## Сигурно съхранение.

Фокусираната струя улеснява безопасното пълнене на извозващите ремаркета. Автоматичната затваряща клапа в края на разтоварващия шнек на бункера за зърно гарантира, че нищо не се губи. Без загуби при претоварване.

## Прецизна GRAIN QUALITY CAMERA.

Камерата GRAIN QUALITY CAMERA осигурява изображения в реално време за реколтата. Софтуерът разпознава съставките, различни от зърно и начупеното зърно. Така можете по всяко време да контролирате и да анализирате цифрово чрез CEBIS качеството и чистотата на зърното.

## Сгъваеми разтоварващи шнекове на зърнения бункер 4XL и 5XL.

Сгъваемите варианти на разтоварващите шнекове на зърнения бункер намаляват общата дължина на машината. В резултат на това LEXION изисква по-малко място на пътя и в машинното хале.





## Винаги следите ротационната култура.

Голямото количество слама, променящата се влажност на сламата, страничните ветрове, наклоните и голямата работна ширина са особени предизвикателства при прибирането на зърното. LEXION се справя отлично с разпределянето на сламата и плевата. Доброто качество на раздробяване и прецизното разпределение на нарязаната слама са основата за предстоящата обработка на почвата и култивиране.

### Справя се с всички култури.

Освен двете задвижвания за сечки с ръчно регулируеми обороти се предлагат и такива с хидравлично регулиране на оборотите, което можете да обслужвате удобно от седалката на водача. Предимство, когато се движите често през сменящи се видове култури. При полагане на откоси неутралното положение пести гориво и намалява износването.

### Прецизно разпределение на сламата.

Радиалният разпределител разпределя сламата точно, дори при силен страничен вятър, висок дял на сламата или наклон. Двата срещуположно въртящи се изхвърлящи ротори работят с постоянни обороти. Раздробеният материал и сламата от системата за почистване се вземат в движение, ускоряват се допълнително и се разпределят равномерно по цялата работна ширина.

Техника, която прави ефективно Вашето управление на сламата:

- Радиално разстилане за прецизно разпределение на сламата при голямо натрупване на слама, страничен вятър или наклони
- Превключване на полагане на откос от кабината
- SEMOS AUTO CHOPPING за оптимално качеството на рязане и по-нисък разход на гориво

### Автоматично регулиране на посоката на разхвърляне.

Можете да оборудвате своя LEXION с два сензора, които адаптират посоката на изхвърляне на раздробения материал автоматично към условията на терена. Сензорите се намират на осветителните рамена на задната част на машината и имат задачата да обезпечат равномерно разпределение на раздробения материал от радиалния разпределител и разпределителя на дъното по откоса или при страничен вятър. Чувствителността можете да настроите в CEBIS.

### Целево разпределение на сламата.

При работа на откос, турбините за разпръскване на плевата се насочват автоматично навън. Откосите с дълга слама и смеси от плевка и къса слама се полагат отделно. При режим на разпределение на сламата, обаче, турбините за разпръскване на плевата транспортира материала от ситото директно в радиалния разпределител и го подава за активно разпределение. Нарязаната слама и материала от ситото се разпределят по общата работна ширина.



Сензор за автоматично регулиране на посоката на изхвърляне



Контранож и подвижен триещ елемент в сечката SPECIAL CUT

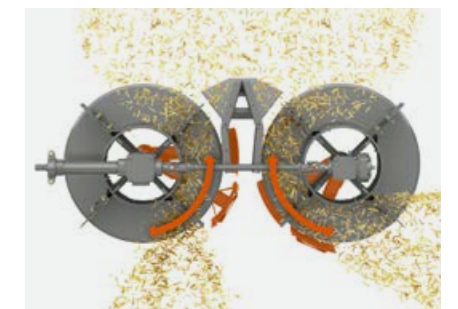

Радиален разпределител за ефективно разпределение на сламата с минимална консумация на мощност

# Ефективността на кампанията изисква мощност. CLAAS Power Systems.

Взаимодействие на най-добрите компоненти.

Максимална производителност се постига, когато всички части на Вашата машина CLAAS са точно съгласувани и работят добре заедно. CLAAS POWER SYSTEMS съчетава най-добрите компоненти за интелигентна задвижваща система: задвижвания, които отговарят на Вашите приложения и изисквания; пълна мощност на двигателя само когато имате нужда от нея; технология за пестене на гориво, която бързо се изплаща.

Не правете компромиси.

Имате многобройни възможности да приспособите LEXION точно към Вашето предприятие и Вашите полета, така че значително да повишите производителността на Вашата кампания.

- Топмоделът LEXION 6900 се задвижва от шестцилиндров двигател MAN с мощност 507 к.с. и работен обем 12,4 л.
- DYNAMIC POWER адаптира мощността на двигателя към потребността от мощност. Спестявате до 10% гориво.
- DYNAMIC COOLING понижава разходите Ви за дизелово гориво. Промениливото задвижване на вентилатора регулира скоростта му самостоятелно и в зависимост от нуждите.
- TERRA TRAC щади Вашата почва. Гъсеничната верига предлага по-висок комфорт при движение и е достатъчно малка за движение по шосе.
- Събирате реколтата на склона толкова ефективно, колкото и на равен терен. LEXION 5500 се предлага и във версия MONTANA.
- За повече тяга на труден терен можете да оборудвате своята машина с POWER TRAC задвижване 4x4.
- Блокировка на диференциала осигурява висока тракция и телгителна сила по склона или при влажни условия.



# DYNAMIC POWER – интелигентен начин за спестяване на мощност.

С интелигентна концепция на двигателя.

DYNAMIC POWER адаптира автоматично мощността на двигателя на Вашия LEXION спрямо условията на експлоатация. По този начин се движите винаги в диапазона на частично натоварване с най-ефективната графика на мощността и реализирате до 10% икономия на гориво, напр. при полагане на откоси. При работи на пълно натоварване като разтоварването на зърнения бункер и с включена сечка, максималната мощност се запазва автоматично активна.

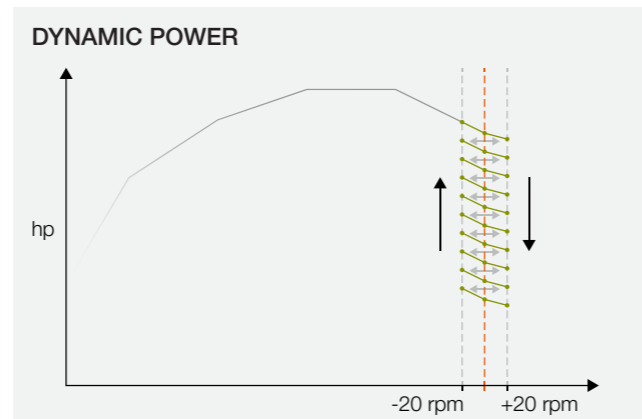

### Интелигентно управление на мощността.

DYNAMIC POWER задейства автоматично, независимо от натоварването, различни графики на мощността. Параметри за регулирането на мощността е спадането и покачването на оборотите на двигателя в резултат на променената потребност от мощност.

### По-ниски обороти при движение по пътя.

На шосето, на LEXION са му достатъчни само 1600 об./мин. Благодарение на тази технология пестите повече гориво и пътувате по-комфортно чрез намаленото ниво на интензивност на шума.



MAN D 26 с 373 кВт / 507 к.с. за LEXION 6900



Mercedes-Benz OM 470 с 300 кВт / 408 к.с. за LEXION 6700

LEXION		6900 / 6900 TT	6800 / 6800 TT	6700 / 6700 TT	6600	5500 TT / 5500 MONTANA	5400	5300
Модел		MAN D26	Mercedes-Benz / OM 470 LA	Mercedes-Benz / OM 470 LA	Mercedes-Benz / OM 936 LA	Mercedes-Benz / OM 470 LA	Mercedes-Benz / OM 936 LA	Mercedes-Benz / OM 936 LA
Цилиндри/работен обем	брой/л	6/12,4	6/10,7	6/10,7	6/7,7	6/10,7	6/7,7	6/7,7
Максимална мощност	кВт/к.с.	373/507	340/462	300/408	260/354	300/408	260/354	230/313



### Техника, с която пестите гориво:

- LEXION 6900 се задвижва от шестцилиндров двигател MAN с мощност 507 к.с. и работен обем 12,4 л.
- DYNAMIC POWER адаптира мощността на двигателя към действителната потребност от мощност.
- В диапазона на частично натоварване работите винаги с най-ефективната крива на мощността.
- При полагането на откоси са възможни икономии на гориво до 10%.
- Оборотите на двигателя се понижават при движение по шосе на 1600 об./мин.
- Това снижава значително нивото на интензивност на шума и разходът на дизелово гориво.



## DYNAMIC COOLING във всеки LEXION.

DYNAMIC COOLING се основава на уникално за сектора на зърнокомбайните регулируемо управление на вентилатора, който регулира самостоятелно и преди всичко в съответствие с потребността неговата скорост. DYNAMIC COOLING обхваща целия диапазон от външни температури. Системата осигурява не само надеждна охлаждаща способност, но и намалява прахообразуването чрез въздушен поток с ефекта на „завеса“. Динамичното охлаждане изисква 20 кВт по-малко мощност на двигателя, като ви помага да пестите гориво.

Какво прави DYNAMIC COOLING толкова уникална система:

- Регулируемо задвижване на вентилатора охлажда, когато е необходимо
- Предоставя сигурна и надеждна мощност на охлаждане
- Използва пълните обороти само при пълно натоварване
- Свежда до минимум вдигането на прах
- Намалено замърсяване на радиатора и двигателния отсек
- При разгънат разтоварващ шнек на зърнения бункер увеличава оборотите и продухва активно двигателния отсек
- Удължава интервалите на поддръжка на въздушните филтри

## Охлаждане и почистване в едно.

Засмукваният отгоре свеж въздух постъпва през едно въртящо се сито с диаметър 1,60 м през охладителя надолу. След това той се отвежда през корпуса на двигателя и страничните ребра на охладителя. Този идеален въздушен поток почти не позволява образуване на прах и по този начин изпълнява функцията на перманентно почистване.

## Голям набор от елементи на системата за охлаждане за достатъчен охлаждащ капацитет.

- 1 Радиатор
- 2 Маслен охладител
- 3 Интеркулер
- 4 Кондензатор
- 5 Охладител на горивото



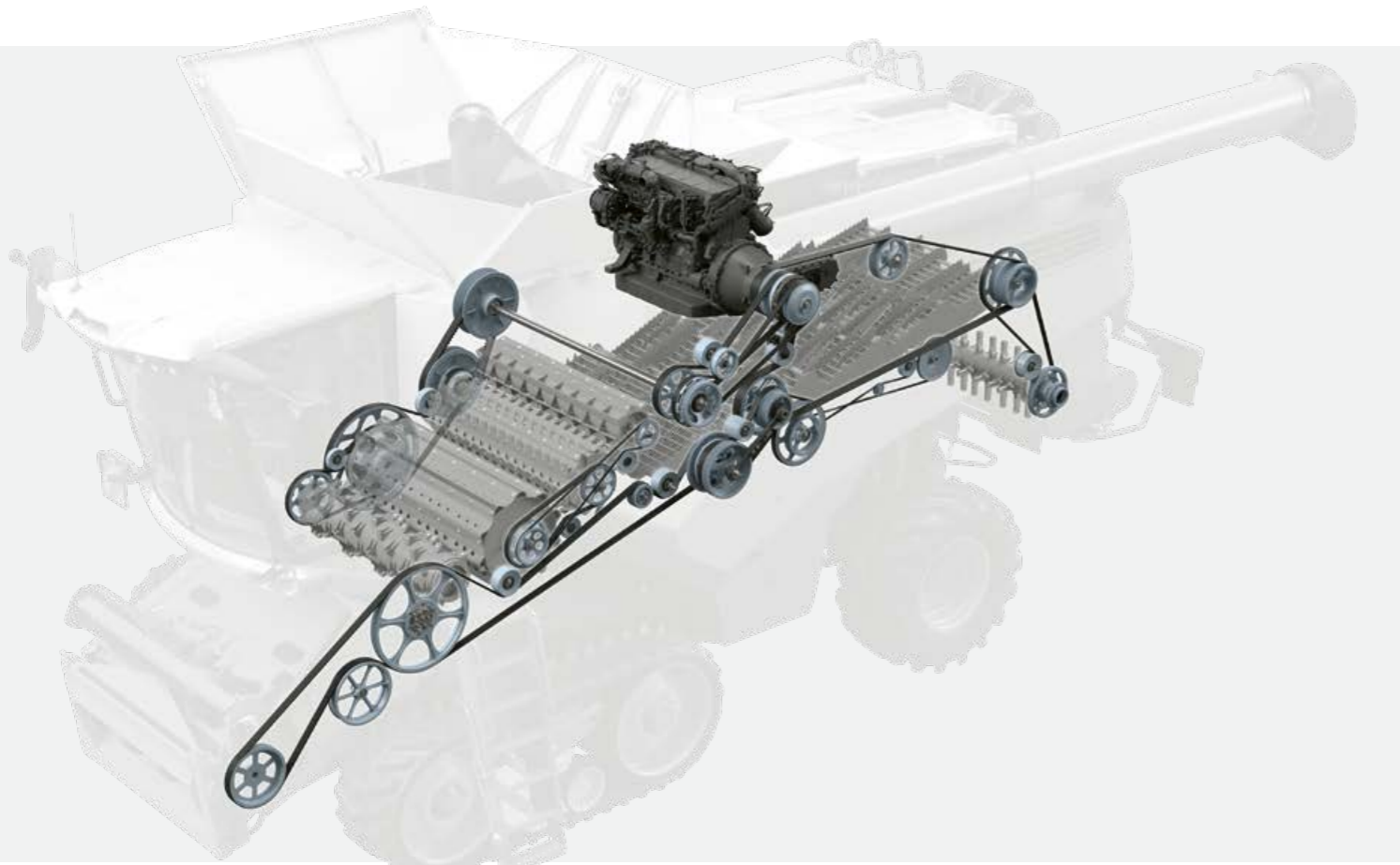

## Хидростатична трансмисия до 40 км/ч.

Всички модели LEXION са оборудвани с хидростатична 2-степенна трансмисия, която можете да включвате удобно чрез бутон на подлакътника. Високият КПД на хидростата води до висока икономия на мощност, която остава на разположение на останалите системи на машината. Както колесните машини, така също и моделите TERRA TRAC могат да се движат с макс. скорост от 40 км/ч.



## Автоматична паркинг спирачка за Вашата безопасност.

Ако се движите повече от една секунда със скорост под 1 км/ч, превключите, изключите двигателя или слезете от седалката, LEXION активира автоматично паркиращата спирачка. Това повишава Вашия комфорт на работа при движение при чести престои и Вашата безопасност при напускане на кабината. Щом задействате лоста за управление, спирачката отново се изключва.

**40**

40 км/ч максимална скорост за колесни машини<sup>1</sup> и модели TERRA TRAC

<sup>1</sup> Не се предлага за LEXION 5300

## Концепция за задвижване, която съдържа:

- Хидравлично задействан сух съединител
- Хидравлично затягани основни ремъци
- Унифициран обтегач на ремъци
- Подобрено предаване на мощността
- По-ниски разходи за поддръжка



**Блокировка на диференциала за по-добро сцепление.** Благодарение на блокировката на диференциала с електро-хидравлично задействане, която активирате много лесно чрез бутон в подлакътника, се движите безопасно и при екстремни условия. Високото ниво на сцепление и тягата на LEXION се запазват при наклон и при мокри условия. Можете да включвате блокировката на диференциала и при натоварване.

## Автоматична функция за повече комфорт.

Функцията за автоматично включване и изключване на блокировката на диференциала прави Вашето придвижване с LEXION особено комфортно и безопасно.

- Автоматично включване при скорост на движение под 10 км/ч, ъгъл на завиване под 15° или буксуване
- Автоматично изключване при скорост на движение над 10 км/ч, ъгъл на завиване над 15° или спиращо действие

## Гуми за висока степен на щадене на почвата.

Диаметърът на гумите до 2,15 м на предния мост и 1,65 м на задния мост ви позволяват щадящо към почвата движение.

## По-мощно POWER TRAC задвижване 4x4.

При неблагоприятни почвени условия включвате задвижването 4x4 с едно натискане на бутон, за да се възползвате от по-високото сцепление. Или можете да използвате режима на готовност. Тогава задвижването 4x4 е постоянно достъпно във фонов режим. Ако е необходимо, можете бързо да го активирате.

- ВКЛ.: Задни колела с механично свързване и задвижване чрез хидравличен двигател
- STANDBY: Задни колела с механично свързване, но без задвижване
- ИЗКЛ.: Задните колела механично свързани

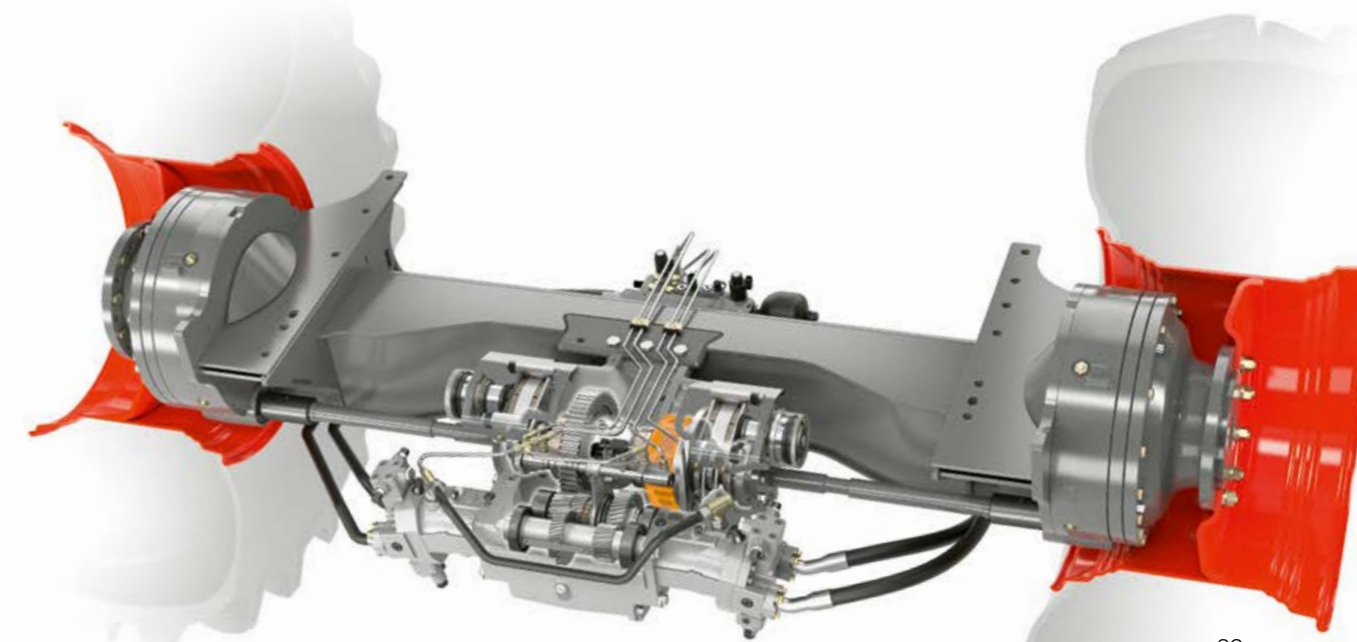

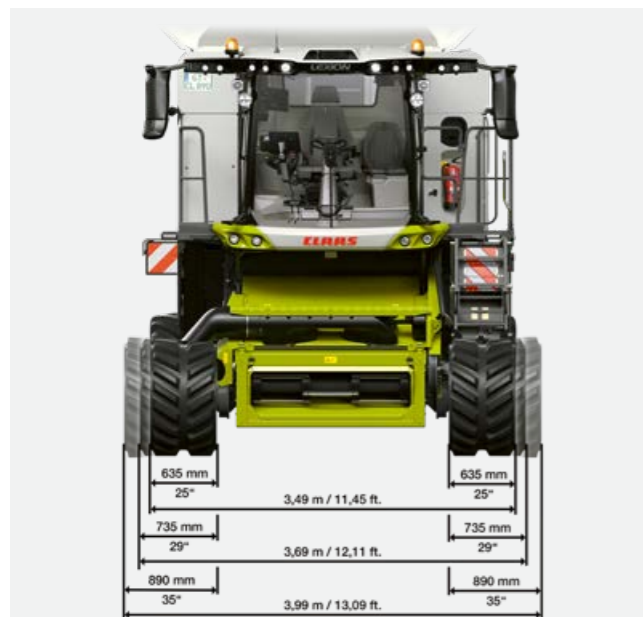

LEXION 6000 TERRA TRAC

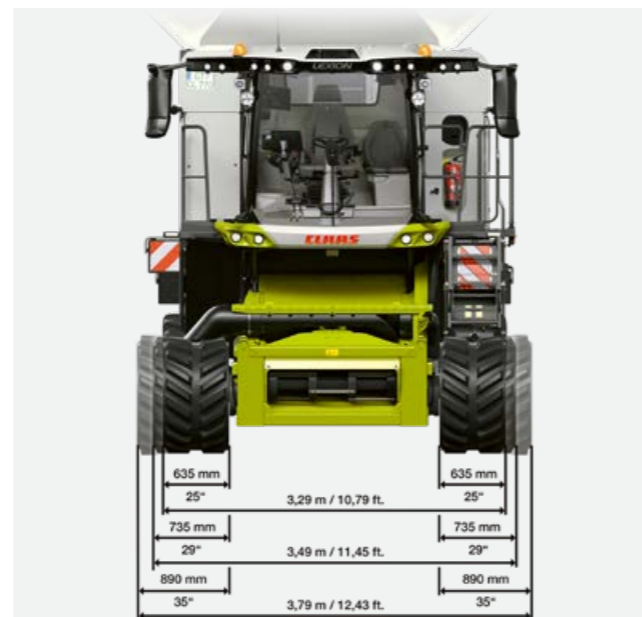

LEXION 5000 TERRA TRAC

**TERRA TRAC за всякакви изисквания.**



TERRA TRAC 635 мм



TERRA TRAC 735 мм



TERRA TRAC 890 мм



TERRA TRAC 890 мм  
Радиален дизайн



TERRA TRAC 890 мм  
за ориз

**Гъсенична верига от трето поколение.**

Почвата е най-важната предпоставка за Вашето производство. Тя не може да се увеличава сама. За да можете да получавате винаги високи добиви от наличните площи, се нуждаете от високопроизводителни машини, които благодарение на TERRA TRAC са изключително щадящи към почвата при движение.

Третата генерация гъсенични вериги TERRA TRAC убеждава с големия диаметър на ходовите ролки, хидропневматичното окачване, подобреното опъване на веригата и автоматичното изравняване на нивото при скорост над 2 км/ч. TERRA TRAC повишава екстремно сцеплението и почти не оставя следи върху мокри повърхности, влажни почви и наклони. Това улеснява чувствително работата на транспортните средства.

**TERRA TRAC на пътя.**

- Възможна максимална скорост от 40 км/ч
- Пълна пригодност за движение по пътищата с 20, 25, 30 и 40 км/ч
- Висока сигурност на движението и правилна траектория
- По-висок комфорт на движение в сравнение с колесната машина

**TERRA TRAC на полето.**

- До 66% по-малък натиск върху почвата отколкото при колесните машини
- По-добро сцепление при царевича, при мокри условия и при наклон
- По-слабо буксуване и по-висока стабилност на страничен наклон
- По-малко съпротивление при движение и по-нисък разход на гориво

**TERRA TRAC за ориз.**

- Специална верига за ориз с ширина 890 мм
- Голямо разстояние между грайферите на веригата за самопочистване
- Високо сцепление и товароносимост
- Без затъване при мокри условия на работа

# LEXION прибира реколтата също толкова ефективно на наклони, колкото и на равен терен.

## LEXION 5500 MONTANA.

Вършеенето по склонове е също толкова ефективно и мощно, колкото и на равни площи – зърнокомбайните MONTANA от CLAAS са се превърнали в международно име в тази дисциплина. Със своето напълно автоматично изравняване на страничния наклон до 18% и надлъжно изравняване до 6%, LEXION 5500 се справя и с най-хълмистите полета.

## Конструиран за трудни терени.

LEXION 5500 MONTANA е идеалният зърнокомбайн, когато предприятието Ви се намира в планински регион. Той се чувства като у дома си в наистина труден терен и се справя добре дори при екстремни условия.

- Машината Ви разтоварва осезателно по време на жътва по склона. Всички функции на MONTANA се изпълняват напълно автоматично.
- Можете също така да прибирате реколтата без загуби по склонове. Това се осигурява от прецизното водене на хедера, наклонената камера MONTANA и управлението MULTI CONTOUR.
- Винаги можете да постигнете добър напредък по стръмни склонове и трудни терени благодарение на задвижването 4x4 и блокировката на диференциала.
- Вие сте ефективни при движение на полето. Не се налага смяна на предавките при скорост до 12,5 км/ч.





## Пълна подкрепа на стръмни склонове.

Благодарение на взаимодействието на всички компоненти на MONTANA можете да жънете ефективно дори на предизвикателни склонове. Можете да се движите безопасно при всякакви условия и да се наслаждавате на високо ниво на комфорт при движение, защото винаги сте изправени. Всички функции на MONTANA се изпълняват автоматично – адаптирани към наклона на полето.

## Подаване до 20% наклон на склона.

Наклонената камера MONTANA е оборудвана с два вертикални цилиндъра за управление на AUTO CONTOUR и изравняване на странични наклони до 20%.

Наклонената камера MULTI CONTOUR има хоризонтален цилиндър за хидравлично регулиране на ъгъла на рязане. Той позволява автоматично надлъжно компенсирание на наклона до 6%. В зависимост от позицията на моста, системата MULTI CONTOUR контролира въртящата се рамка, регулирането на ъгъла на рязане и всички известни функции AUTO CONTOUR.



- 1 Наклонена камера MONTANA**  
До 20% компенсирание на наклони
- 2 Преден мост MONTANA**  
До 18% компенсирание на наклони и блокировка на диференциала за повече сцепление
- 3 AUTO SLOPE**  
Автоматизирано коригиране на оборотите на вентилатора
- 4 3D-очистване**  
Активно напречно управление на горното сито
- 5 POWER TRAC задвижване 4x4**  
Максимално сцепление при високателен терен
- 6 Двигател Mercedes-Benz**  
Много мощност и резерви с висока производителност

## Прецизно рязане с AUTO CONTOUR.

AUTO CONTOUR направлява хедера точно по контура на терена и осигурява чисто бране, безпроблемно вършеене и по-еднородна картина на стърнището при всички насаждения.

## Ефективна работа по два начина.

За функция MONTANA се предлагат два различни работни режима. Настройката за максимално компенсирание на наклони използва целият път на преместване на предния мост. Този режим се препоръчва за повечето области на приложение.

Задаването на постоянен ъгъл на рязане ограничава пътя на регулиране на предния мост и вместо това дава приоритет на зададения ъгъл на рязане. Този режим се препоръчва при жътва на зърно за хранилища, нискостеблени шушулкови плодове и бобови растения.

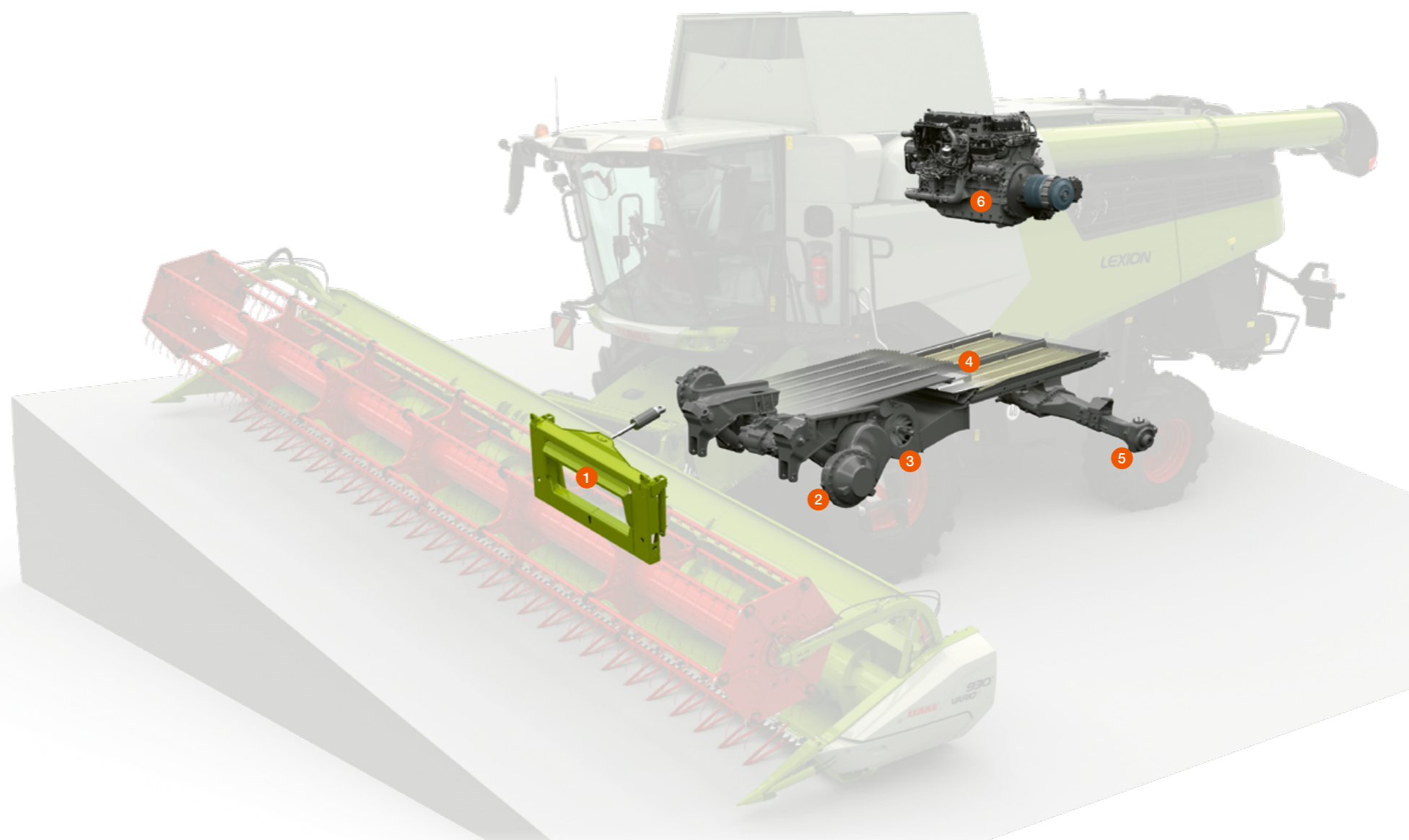

## Останете в движение при наклон на склона от 18%.

Ходовата част на MONTANA компенсира странични наклони до 18%. Ъгловите сензори разпознават положението на моста. Хидравличните въртящи се цилиндри завъртат порталите на моста и регулират колелата спрямо земята. Това Ви позволява да вършеете толкова ефективно в стръмни региони, колкото и на равнинен терен.

## Удобно събиране на реколтата в два скоростни диапазона.

Двустепенната предавателна кутия с автоматично регулиране на товара Ви гарантира висока теглителна сила на стръмен терен. Можете да използвате две нива на скорост и в двете предавки. Когато машината се нуждае от максимална теглителна сила, тя автоматично превключва на по-ниска предавка. Благодарение на задвижването 4x4 и електрохидравличната блокировка на диференциала (опционално), Вие сте в безопасност на пътя и разполагате винаги с достатъчно сцепление.

Всичко, от което се нуждаете в планината.

- До 18% компенсирание на наклона, управлението на MONTANA регулира автоматично ходовата част.
- Наклонената камера компенсира до 20% наклона на склон.
- Наклонената камера MULTI CONTOUR осигурява до 6% надлъжно компенсирание.
- Блокировката на диференциала и задвижването 4x4 Ви осигуряват високо сцепление и безопасност.
- Мощната 2-степенна трансмисия допуска на първа предавка до 12,5 км/ч работна скорост.
- AUTO SLOPE регулира автоматично оборотите на вентилатора.

## Можете да увеличите производителността и като се чувствате удобно.

### Дните стават все по-дълги.

За да постигнете висока ефективност по време на кампанията, трябва да сте на машината от сутрин до вечер. И се нуждаете от цялата подкрепа, която можете да получите. В това отношение LEXION може да предложи повече от всякога: от самообучаващи се системи за подпомагане на водача до високотехнологични пакети за осветление, които обливат работната ви зона в дневна светлина.

### Комфортът подобрява производителността.

Знаем, че работите по-добре на полето, когато Ви е удобно. Ето защо кабината на LEXION е създадена за комфорт. Със забележимо голямо пространство за главата, раменете и краката, интелигентна концепция за управление и ярък терминал SEBIS, който Ви предоставя цялата информация, остра като бръснач.

- В топли и студени дни се чувствате еднакво комфортно. Идеалната вентилация осигурява приятен климат в кабината.
- Дори и през дългите дни на работа Ви седите удобно, независимо дали сте избрали стандартна седалка или първокласната кожена седалка.
- Всичко е безопасно прибрано и добре охладено в отделенията за съхранение в В-конзолата или в хладилната кутия под седалката на водача.
- Останете добре информирани и организирани благодарение на цифровото радио със спикърфон и таблет.
- Запазете общия преглед след залез слънце. Работното и сервизно LED осветление се предлага в различни модификации на серийната окомплектовка.
- Можете безопасно и удобно да претоварвате или да прикачвате транспортната количка. Системите от камери следят всичко.



Ако желаем да подобрим нещо,  
ще попитаме първо Вас.



Всичко съвсем по Вашите желания.

Винаги, когато разработваме зърнокомбайн, изпробваме концепцията на кабината. При това ни поддържат водачи от цял свят. Заедно с Вас ние взимаме важните решения по отношение на удобството и експлоатацията. Изпробванияте и изпитаните продължават, доброто се усъвършенства, новото се тества.

Кабината в LEXION ще ви достави много удоволствие. Особено концепцията за климатизация с по-ефективен въздушен поток, допълнителното свободно пространство за краката и главата, активно охлаждащата 30-литрова хладилна кутия за Вашите напитки или яркият CEBIS дисплей с висока разделителна способност. Разбира се, основното не се е променило. Неповторимият комфорт на CLAAS например или интелигентната концепция за управление, която ви дава удобен достъп до всички функции на машината.



**1 Светъл терминал CEBIS**

Острият като бръснач HD дисплей Ви информира в кратък обзор.

**2 Интуитивен терминал CEMIS 1200**

CEMIS 1200 ви подкрепя с прецизно GPS водене и мрежова документация.

**3 Подлакътник с директна настройка**

Дясната Ви ръка интуитивно управлява всички важни функции на машината.

**4 Повече пространство за краката**

Достатъчно пространство за дълги крака и широки степенки за краката за повече комфорт.

**5 Удобни седалки**

Седалката на водача с ъгъл на въртене от 30° (предлагано като опция) и удобна седалка за инструктора щадят гърба Ви, дори през дългите работни дни.

**6 Добра видимост**

Телескопичните държачи на огледалата осигуряват свободна видимост на всички страни.

**7 Просторни отделения за съхранение**

Всичко, което превозвате, е напълно обезопасено в LEXION.

**8 Голям люк на зърнения бункер**

По този начин контролирате реколтата още по-лесно.

**9 Пакет осветление High End**

Осветете работната област в радиус до 360° (предлагано като опция).

**10 Ярки LED фарове за осветяване отпред**

До 26 работни светлини изпълват цялото работно пространство с ясна дневна светлина.

**11 Дискретна светлина в кабината**

Вътрешното пространство на кабината е приятно осветена, LED ленти осветяват отделенията за съхранение.

**12 Климатична система**

Работете при комфортна температура както в студените, така и в горещите дни.

**LED светлините превръщат нощта в ден.**

- Работните дълги светлини поддържат Вашата ориентация с изключително голям радиус на осветеност.
- Приставката е толкова ярко осветена като зоната отпред, встрани и стърнището.
- Всички важни компоненти на машината са оборудвани със сервизни светлини.

CEBIS функционира интуитивно.

Обслужването се осъществява интуитивно и е възможно без предварителни знания. По този начин дори и новите водачи бързо ще се научат да обслужват LEXION. При това CEBIS е от съществено значение. Системата е всичко в едно – доставчик на информация, оптимизатор на мощността и решение на задачите.

### CEBIS предлага незабавна помощ.

Въз основа на емпирични стойности на безброй водачи на зърнокомбайни CLAAS, в CEBIS са предварително заложили решения на различни проблеми. Те отчитат всички параметри, които могат да допринесат за намирането на решение. По този начин Ви предоставят комплексна спомагателна информация за използване на инсталираната мощност на машината.

### CEBIS улеснява менюто.

Начинаещи, обикновени специалисти или експерти: те определят Вашия тип потребител, CEBIS адаптира структурата на менюто към нивото на Вашия опит. Така новите водачи не са подложени на прекомерно напрежение от сложно меню. Системата за подпомагане на водача също е интегрирана в CEBIS. Управлявате удобно CEMOS DIALOG и CEMOS AUTOMATIC чрез сензорния екран. С помощта на плъзгач задавате желаните стратегии за автоматичните функции на системата.



CEMOS DIALOG интегриран в CEBIS



Интелигентно управление чрез CEMOS AUTOMATIC чрез CEBIS

### 1 Сензорен екран CEBIS

Докоснете сензорния екран и CEBIS реагира незабавно. Имате директен достъп до функциите на машината по време на движение по шосе и поле, както и до всички модули на системата за подпомагане на водача CEMOS AUTOMATIC.

### 2 Въртящ се / клавишен превключвател CEBIS

С помощта на въртящи се бутони и бутон Escare, както и бутони Фаворити, навигирате безопасно през контролния панел CEBIS, дори при неустойчиво движение по полето, напр. за да адаптирате оборотите на вършачния барабан.

### 3 Директна настройка през бутони

Управлявате зададени основни функции директно чрез присвоени превключватели. По този начин например можете да регулирате отварянето на ситото или оборотите на вентилатора.

### 4 Управление на Фаворити CMOTION

Седем настройки могат да бъдат програмирани като Фаворити в CEBIS. По време на работа можете удобно да ги изберете чрез двупозиционния бутон на лоста за управление CMOTION. Ръката Ви се движи интуитивно, погледът Ви остава фокусиран върху хедера.

Комфорт на обслужване, който намалява натоварването и подпомага при работа.

- В зависимост от Вашите предпочитания можете да настроите LEXION по три начина: чрез сензорен екран CEBIS, въртящ се / клавишен превключвател CEBIS или директно регулиране с помощта на превключвател.
- При задействане на директната настройка, в CEBIS се отваря диалогов прозорец.
- Цифрова клавиатура Ви подпомага при въвеждането на точни целеви стойности.
- Всички параметри могат да бъдат удобно променени чрез кръговия регулатор и плъзгача в CEBIS.
- Всички функции на системата за подпомагане на водача CEMOS AUTOMATIC, както и CEMOS DIALOG са интегрирани в CEBIS.
- Можете да извикате Вашите седем Фаворити директно през лоста за управление CMOTION.

## Тези системи са от полза за всяка кампания.

### Дигитализацията е задължителна.

Съществуват много добри причини за дигитализацията на машините ни. За да бъдем максимално точни, три: желяем да вдъхнем повече сигурност на Вашите водачи, да планирате безпроблемно своята жътва и да занижите своите разходи. Например със самообучаващи системи за подпомагане на водача като CEMOS AUTOMATIC или системите за управление, които Ви подпомагат с точност до сантиметър.

### По-висока производителност при свързаните в мрежа машини.

За да използвате колкото е възможно по-оптимално възможностите на Вашите CLAAS машини, CLAAS Ви предлага различни модули за свързване в мрежа на машините и предприятието. Услугите варират от картографиране на добива и координация на парковете до последователно документиране на данни за Вашата работа и добиви.

- Позволете на CEMOS AUTOMATIC да намали натоварването Ви при работа. Изберете правилните модули от версията за начално ниво до пълната версия.
- CEMOS AUTO HEADER контролира позицията на мотвилото и дъното на хедера VARIO вместо Вас.
- Колкото по-точни сте на полето, толкова по-ефективно се справяте с прибирането на реколтата. LASER PILOT или GPS PILOT CEMIS 1200 свеждат до минимум Вашите повторни преминавания с точност до 2,5 см.
- Регистрирайте и обработвайте Вашите данни както и където пожелаете. Благодарение на CLAAS connect разполагате с всички опции.
- Увеличете пропускателната способност, качеството на зърното и комфорта. Активен регулатор на скоростта или саморегулиращ се вършачен механизъм ще Ви укажат съдействие при това.



## Индивидуално конфигуриране на CEMOS AUTOMATIC.

CEMOS AUTOMATIC е самообучаваща се система за подпомагане на водача. Неговите автоматични функции подкрепят непрекъснато и активно Вас и Вашите водачи по време на работа. Въз основа на аграрно-икономическите целеви величини като качество на зърното, качество на овършаване, чистота, качество на сламата и пропускателната способност системата проверява датчиците и настройките на системата. Тя оптимизира Вашия LEXION в текущата му работа до границите на техническите характеристики.

### Водачът решава.

Вие задавате на системата Вашите изисквания по отношение на качеството на зърното и нивото на загуба. CEMOS AUTOMATIC извлича максимума от машината по време на жътвата, за да изпълни прецизно Вашите критерии.

### Съставете Вашия CEMOS сами.

Версия за начално ниво или пълна версия, конфигурирайте Вашата система CEMOS AUTOMATIC индивидуално в зависимост от това кои функции са необходими за Вашите полета и за да оптимизирате своите операции.

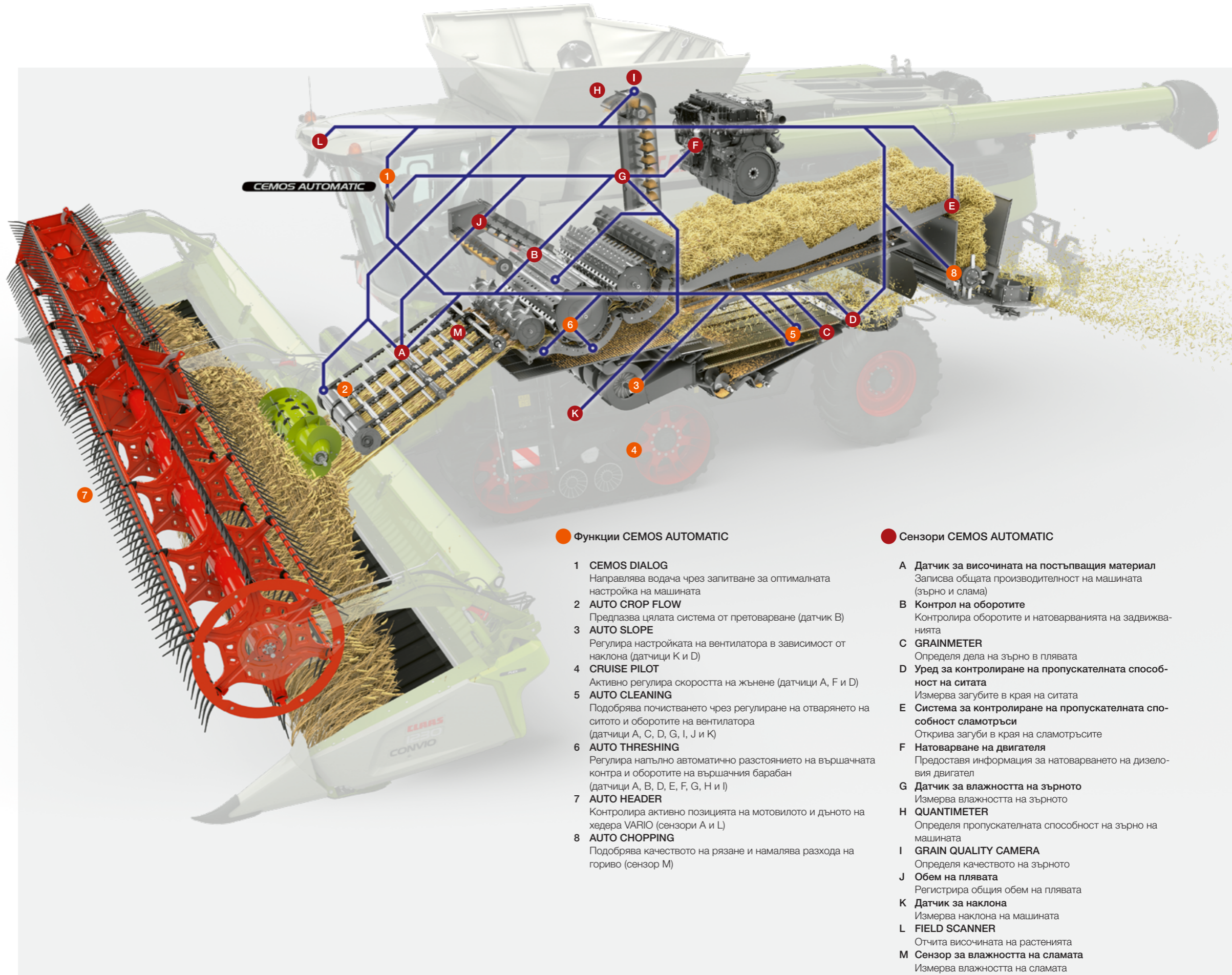

### ● Функции CEMOS AUTOMATIC

- 1 CEMOS DIALOG**  
Направлява водача чрез запитване за оптималната настройка на машината
- 2 AUTO CROP FLOW**  
Предпазва цялата система от претоварване (датчик B)
- 3 AUTO SLOPE**  
Регулира настройката на вентилатора в зависимост от наклона (датчици K и D)
- 4 CRUISE PILOT**  
Активно регулира скоростта на жънене (датчици A, F и D)
- 5 AUTO CLEANING**  
Подобрява почистването чрез регулиране на отварянето на ситото и оборотите на вентилатора (датчици A, C, D, G, I, J и K)
- 6 AUTO THRESHING**  
Регулира напълно автоматично разстоянието на вършачната контра и оборотите на вършачния барабан (датчици A, B, D, E, F, G, H и I)
- 7 AUTO HEADER**  
Контролира активно позицията на мотовилото и дъното на хедера VARIO (сензори A и L)
- 8 AUTO CHOPPING**  
Подобрява качеството на рязане и намалява разхода на гориво (сензор M)

### ● Сензори CEMOS AUTOMATIC

- A Датчик за височината на постъпващия материал**  
Записва общата производителност на машината (зърно и слама)
- B Контрол на оборотите**  
Контролира оборотите и натоварванията на задвижванията
- C GRAINMETER**  
Определя дела на зърно в плевата
- D Уред за контролиране на пропускателната способност на ситата**  
Измерва загубите в края на ситата
- E Система за контролиране на пропускателната способност сламотръси**  
Открива загуби в края на сламотръсите
- F Натоварване на двигателя**  
Предоставя информация за натоварването на дизеловия двигател
- G Датчик за влажността на зърното**  
Измерва влажността на зърното
- H QUANTIMETER**  
Определя пропускателната способност на зърно на машината
- I GRAIN QUALITY CAMERA**  
Определя качеството на зърното
- J Обем на плевата**  
Регистрира общия обем на плевата
- K Датчик за наклона**  
Измерва наклона на машината
- L FIELD SCANNER**  
Отчита височината на растенията
- M Сензор за влажността на сламата**  
Измерва влажността на сламата

# Адаптирайте CEMOS AUTOMATIC към Вашата кампания.

## Функциите на CEMOS AUTOMATIC.

С CEMOS AUTOMATIC имате на разположение самообучителна, модулна система за подпомагане на водача. От блока изберете функциите, най-подходящи за Вашето предприятие.

CRUISE PILOT и AUTO SLOPE например са икономичната входна точка в автоматизацията. Това означава, че Вашият LEXION има не само интелигентно регулиране на движението напред. Той също така автоматично регулира оборотите на вентилатора, така че системата за почистване на зърното да работи без загуби на пресечен терен.

Или можете да изберете пълната версия на CEMOS AUTOMATIC и да позволите на машината самостоятелно да оптимизира вършачния механизъм, първичното и вторичното сепариране. Възползвайте се от висока пропускателна способност, чисто зърно и намален разход на гориво.

## Жътва в граничен режим.

- Вашите водачи са значително облекчени.
- Те постигат по-висока пропускателна способност и максимална чистота на зърното.
- Избягват се престои поради запушване или претоварване.
- Горивната ефективност на LEXION се подобрява.
- Те нямат прекъсване на работата в резултат на грешни настройки.
- Те намаляват ефективно разходите и усилията.
- Повишавате производителността на Вашата кампания.

## CEMOS AUTOMATIC гарантира производителността на Вашата кампания.

AUTO THRESHING  
AUTO SEPARATION  
AUTO CLEANING  
CRUISE PILOT  
AUTO CROP FLOW  
CEMOS DIALOG

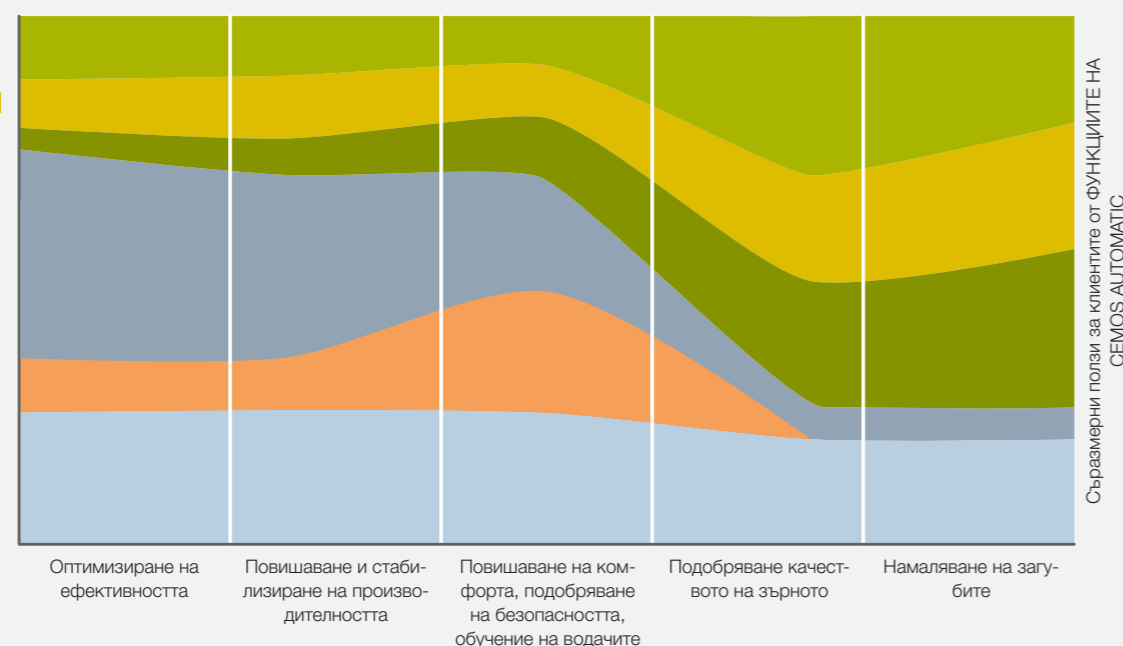

Функциите на CEMOS AUTOMATIC Ви помагат по време на жътвата. Можете да комбинирате функциите според своите изисквания. Удобният CRUISE PILOT например Ви помага да оптимизирате ефективността и да увеличите и стабилизираете производителността. Ако желаете да подобрите качеството на зърното и да намалите загубите, AUTO THRESHING ще Ви осигури най-добрата подкрепа.

## AUTO CROP FLOW разпознава върховете натоварвания.

При превишаване на предварително настроената граница на пробуксуване, системата AUTO CROP FLOW предотвратява постъпване на повече материал в машината. По този начин се избягват времена на престои в резултат на задръстване, повреди или претоварване.

## AUTO SLOPE управлява почистването при движение по наклон.

AUTO SLOPE облекчава работата Ви, като управлява оборотите на вентилатора в зависимост от надлъжния наклон.

- Увеличавате пропускателната способност и намалявате загубите на зърно по наклон.
- Ефективността на почистване остава винаги стабилна.
- Поддържане на потока на материала при почистване.

## CRUISE PILOT регулира темпото.

Оптималната скорост на прибиране на реколтата повишава Вашата сезонна производителност. В зависимост от натоварването на двигателя, автоматично се регулира от CRUISE PILOT. При това можете да избирате между следните три стратегии:

- 1 Максимална пропускателна способност с контрол на загубите: жънете винаги на границата на мощността на машината.
- 2 Постоянна производителност: всички агрегати постоянно натоварени, дори и при променящи се условия.
- 3 Темпоят: Работите с постоянна скорост на жънене.

## CEMOS AUTO CHOPPING.

Позициите на контраножовете и триещото дъно се регулират автоматично в зависимост от моментното състояние на сламата, за да се подобри качеството на рязане.



CEMOS AUTO HEADER е награден със сребърен медал от Комисията за новости на Agritechnica.

## CEMOS AUTO CLEANING.

Чрез параметрите обороти на вентилатора, отвор на горното и долното сито CEMOS AUTO CLEANING автоматично регулира почистването. Системата непрекъснато тества различни настройки за оптимизиране на производителността на заден план. Ако параметри като добив, качество на зърното, пропускателна способност или влага бъдат променени, CEMOS AUTO CLEANING реагира незабавно.

## CEMOS AUTO THRESHING.

Системата подобрява ефективността на вършачния механизъм и първичното сепариране. Тя регулира напълно автоматично разстоянието на вършачната контра и оборотите на вършачния барабан. На заден план се извършва сравнение на всички възможни настройки за оптимизация на производителността. Многобройни датчици в машината се грижат за базата данни.

## CEMOS AUTO HEADER.

Датчикът на FIELD SCANNER определя височината на растенията, а датчикът за височина на слоя в наклонената камера оценява потока на материала. CEMOS AUTO HEADER използва тези данни, за да регулира активно позицията на мотовилото и дъното на хедера VARIO. Това облекчава значително работата на водача, а реколтата е винаги оптимално прибрана.

# CEMOS DIALOG Ви мотивира както никога досега.



## Висока експлоатационна надеждност.

Управлявате системата за подпомагане на водача CEMOS DIALOG чрез CEBIS. Тя Ви направлява чрез диалогов прозорец към оптималната настройка на машината. При потвърждение на предложенията, CEMOS DIALOG предприема настройките директно. Мотивирани сте да проверявате настройките по-често и да се възползвате от ефекта на обучението.

### НОВО: CEMOS DIALOG анализира ефективността.

Зърнокомбайнът непрекъснато Ви информира относно потенциала за оптимизация. Непрекъснато Ви индикира факторите, които в момента ограничават най-много производителността и активно дава предложения за допълнително повишаване на ефективността.

Дори калибрира самостоятелно чувствителността на сензорите за загуба в движение. Ако по време на работа промените нивото на приетите загуби, CEMOS DIALOG автоматично настройва чувствителността на сензорите. Не е необходимо да се извършва ново измерване на загубите.

### Приложението CEMOS Advisor ви подпомага.

Безплатното приложение CEMOS Advisor Ви помага да намерите оптималната настройка на машината с помощта на Вашия смартфон. Изчисляването на загубите на зърно вече е интегрирано в това ценно помощно средство за настройка.

## Прецизно прибиране на реколтата на границата на загубите.

- Калибрирате датчиците за загуби само в началото на деня.
- CEMOS DIALOG активно Ви подпомага при измерванията на загубите.
- След промяна на нивото на загуба чувствителността на датчика се регулира автоматично.
- Машината винаги работи прецизно до границата на допустимите загуби.

## Определяне на загубите.

### Повишаване на производителност по време на кампанията.

Правилното ниво на загубите е решаващ фактор за повишаване на ефективността на кампанията. Ако границата на загубите е точно определена, не губите никаква производителност. След като бъде завършено определянето на загубите и чувствителността на сензорите за загуби бъде съответно коригирана, CEMOS AUTOMATIC извършва оптимални настройки. По този начин системата винаги довежда машината точно до границата на допустимите загуби. Избягва се и въвеждането на неправилни стойности, които биха могли да забавят машината.

### Програмиране на сензора за загуби.

CEMOS DIALOG Ви помага при калибрирането на сензорите за загуби при сепариране и почистване. Можете да използвате тавичката за определяне на загубите, която вече използвате.

Системата Ви води стъпка по стъпка през измерванията на загубите. Тя изисква размерите на тавичката за загуби и Ви казва кога може да бъде изхвърлена. След като въведете резултатите от измерванията от тавичката за загуби (обем, тегло или брой зърна), CEMOS DIALOG предлага стойност за чувствителността на сензорите за загуби. Колкото по-добре е настроена чувствителността на сензора, толкова по-точно ще бъде показването на загубите.

Въвеждане на измерванията на наличната тавичка за определяне на загубите в CEBIS

### Настройване на чувствителността.

Познавате тази ситуация: прибирате реколтата сутринта с ниво на загуба от 0,5%. Следобед има опасност от дъжд. Желаете да изместите границата на загубите на 1%. Веднага след като въведете новата стойност на загубите, CEMOS DIALOG автоматично определя съответната стойност за чувствителността на сензорите за загуби. CEMOS AUTOMATIC премества машината обратно към максималната граница на загубите и оптимизира производителността. Пестите много време, тъй като не е необходимо да измервате загубите отново, като хвърляте контролна тавичка.

### NEU: CEMOS DIALOG оптимизира качеството на потока на материала.

Вие определяте качеството на Вашата реколта, CEMOS DIALOG търси целевите Ви стойности и Ви помага да калибрирате GRAIN QUALITY CAMERA. След това системата Ви насочва стъпка по стъпка към желанния резултат.

GRAIN QUALITY CAMERA постоянно анализира културата във фонов режим за наличие на раздробено зърно и други примеси. Винаги сте информирани за текущото качество на реколтата. Освен това CEMOS AUTO THRESHING използва стойностите от анализа, за да оптимизира непрекъснато настройките на вършачния механизъм.

# LEXION прибира реколтата по-прецизно от всякога.

Намалете до минимум повторните преминавания.

Системите за управление са незаменими помощници във Вашата ежедневна работа. LEXION може да бъде оборудван с три автоматични системи за управление, които можете да използвате в зависимост от приложението: цифровият AUTO PILOT, сателитният GPS PILOT CEMIS 1200 и електронно-оптичният LASER PILOT, които можем да оборудваме и с FIELD SCANNER при желание от Ваша страна.

## Прецизност при всяка задача.

- GPS PILOT управлява прецизно и се обслужва интуитивно чрез CEMIS 1200.
- LASER PILOT с FIELD SCANNER Ви предлага три различни режима на управление.
- AUTO PILOT поддържа прецизното използване при царевича.
- С динамичното управление завиването в края на полето е бързо и комфортно.

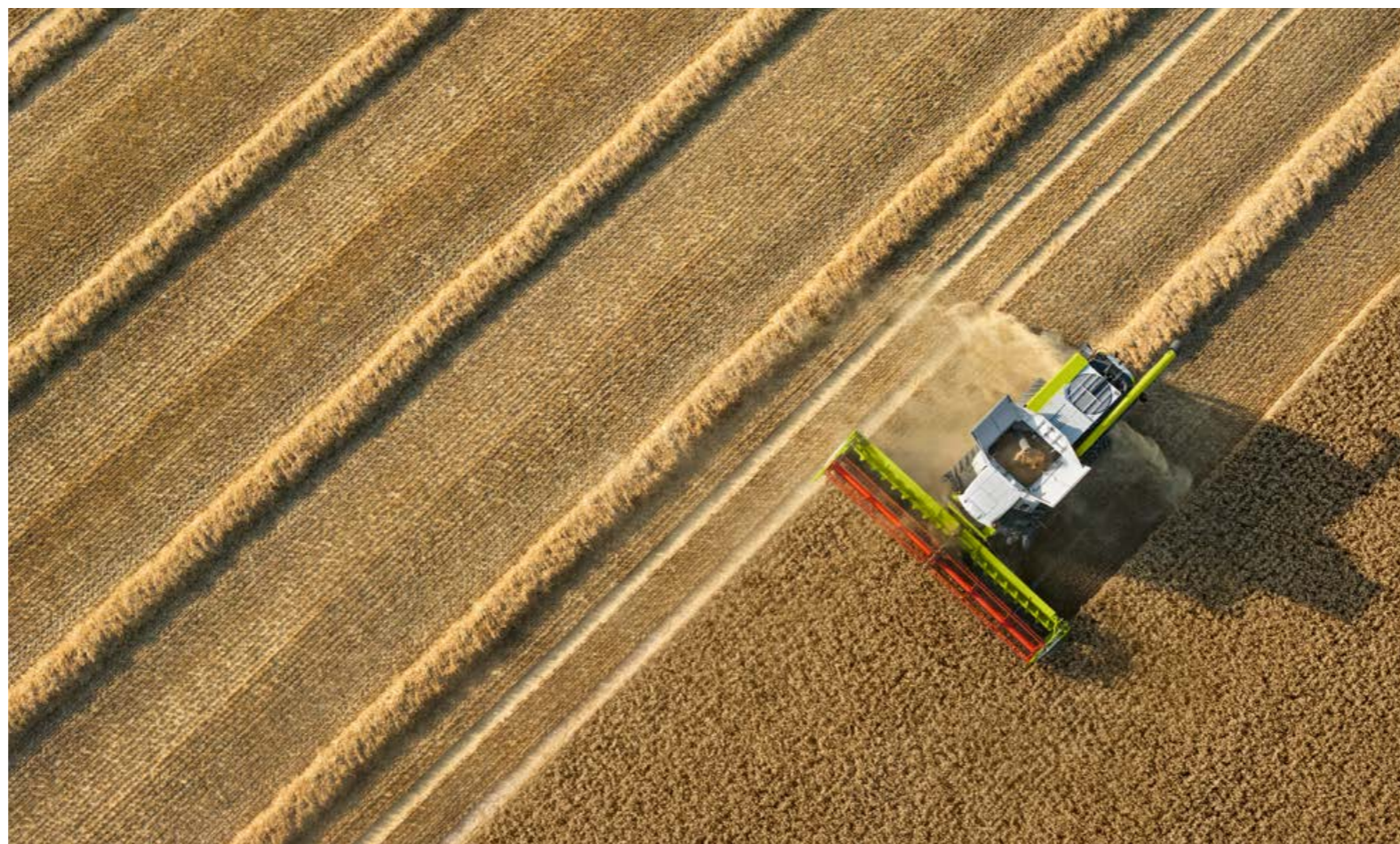

## GPS PILOT с безспорна прецизност при кормилно управление.

Сателитно базираната, автоматична система за управление на CLAAS е постоянно интегрирана в машината и Ви подпомага при всички дейности, които изискват максимална точност. Стартирате GPS PILOT с помощта на мултифункционалния лост за управление. Той оказва активно въздействие върху хидравличната система на кормилното управление и Ви води във всички диапазони на скоростта по полето. Условиата на осветяване са без значение. Работи през нощта и в мъгла толкова прецизно, както през деня. Получавате коригиращите сигнали за всяка желана точност.

## Терминал CEMIS 1200 с интуитивно управление.

С CEMIS 1200 разполагате с напълно нов терминал за кормилно управление в кабината на Вашия зърнокомбайн. Винаги е на Ваше разположение, когато става въпрос за прецизно GPS водене. Освен това по този начин се справяте с всички текущи приложения Precision Farming. Картирате Вашите добиви в реално време, управлявате поръчките си и ги документирате директно на машината. Логиката на обслужване Ви е позната от вашия CEBIS. С CEMIS 1200 обслужването е също толкова интуитивно.

- Брилянтният 12-инчов дисплей Ви информира комфортно и през деня и нощта.
- Чрез директен достъп достигате бързо до всички релевантни функции.
- Адаптирате работните зони към Вашите желания и ги конфигурирате свободно.

## LASER PILOT за лявата граница на насажденията (LEXION MONTANA).

Електронно-оптичният датчик на LASER PILOT обхожда със светлинни импулси лявата граница на насажденията между стърнището и неожънатото поле и по този начин води автоматично LEXION MONTANA по лявата граница на насажденията.

## LASER PILOT с FIELD SCANNER.

Като опция можете да замените датчика от външната страна на хедера с FIELD SCANNER, който е централно разположен на покрива на кабината.

## Динамично управление (Dynamic Steering)



## Динамично управление за бързо завиване.

Управлявате LEXION с около четири пълни оборота на волана. Ако желаете завиването в края на полето да става с по-малко усилие, можете да активирате динамичното управление. За целта от движението по права линия до достигане на волана до упор се нуждаете само от 40% по-малко завъртания на волана до упор. Условието е скоростта да възлиза на по-малко от 10 км/ч.

Не е необходимо да сгъвате и разгъвате скенера. Калибриране също не е необходимо. Можете да активирате три режима на кормилно управление с помощта на бутон в подлакътника: по дясната и лявата граница на насажденията или на колейата.

## AUTO PILOT.

Два цифрови датчика в едно откъсващо звено на протавката за царевича водят LEXION автоматично през царевичните редове и по този начин осигуряват оптималната му позиция сред царевичата.

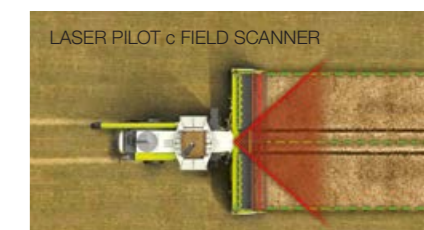
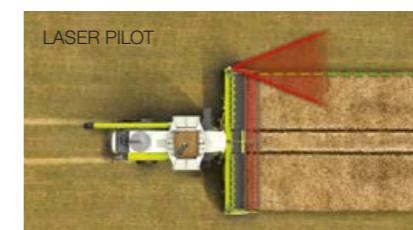

# Свързаният в мрежа LEXION осигурява по-висока производителност.

## Дигитализацията се отплаща.

Разумната дигитализация, съобразена с вашия бизнес, облекчава работата ви и увеличава производителността ви. Можете централизирано да събирате и анализирате данни, генерирани в различни точки. Това спестява вашите ресурси и подобрява работните ви процеси.

За да се възползвате максимално от възможностите на LEXION и другите си машини, CLAAS ви предлага различни модули за свързване в мрежа на системи, технологии и работни процеси от различни производители.

## Планирайте предварително работата си в офиса.

- С CLAAS connect определяте реда на прибиране на реколтата за всяка култура според нейната зрялост
- Изготвяне на поръчки, вкл. референтни трасета, и изпращане към CEMIS 1200

## Оптимизирани по отношение на машината.

- Създаване и управление на всички поръчки със CEMIS 1200 директно на машината
- Документиране на всички данни за поръчките онлайн и автоматично във фонов режим
- Безпроблемно прехвърляне на данни от различни производители към облак
- С CLAAS connect и CEMOS Advisor можете да следите работата на зърнокомбайна чрез приложението и да го използвате пълноценно
- Пестене на ценно време за поддръжка и обслужване чрез дистанционна диагностика

## Извършване на цялостен анализ в офиса.

- Бърз пренос и документиране на данни за работните процеси и добива
- Лесно анализиране на полетата и прецизно картографиране на добивите
- Интензивно оценяване на работните процеси и идентифициране на потенциала за подобрене

## НОВО: CLAAS connect. Цялото Ви предприятие в едно приложение.

Автоматично документиране на свързаните с полето данни за машините и жътвата, функции за свързване, решения за управление на стопанството, резервни части, лицензи – с CLAAS connect имате целия свят на CLAAS в ръцете си.

## Повече експлоатационна надеждност.

Имате достъп до всички данни за обслужване и поддръжка и сте директно свързани с Вашия дистрибутор. Можете да намерите инструкциите за експлоатация на Вашия LEXION за нула време и да поръчате материали за експлоатация и резервни части<sup>1</sup> директно от Вашия дистрибутор.

## Пълен преглед на машините.

Без значение къде се намирате, имате поглед върху работата на машината и можете да видите кога се очаква да приключи работата на полето. С помощта на CEMOS Advisor можете да оптимизирате настройките на Вашия LEXION.

<sup>1</sup> Предлагането на магазина може да варира в зависимост от страната

## Ефективно управление на поръчките.

Със CEMIS 1200 можете да създавате задачи с едно кликане и да ги изпращате онлайн до полето и обратно.

## Прегледни карти на добива.

Геоцентърът се грижи за създаването на Вашите карти на добива. Всички геоданни и карти, включително свързаните с тях машинни данни, се организират на едно място.

## Управление на автопарка на различни производители.

Можете лесно да интегрирате машини на трети страни чрез Data Connect. Connection Manager позволява директен обмен на всички машинни данни.

## Два пакета Connect улесняват Вашата работа.

С пакетите Connect можете да зададете курса на всички цифрови задачи във Вашето предприятие. Специалистът по цифрови технологии при Вашия търговски партньор на CLAAS с удоволствие ще настрои всички функционалности, от които се нуждаете за Вашето предприятие.

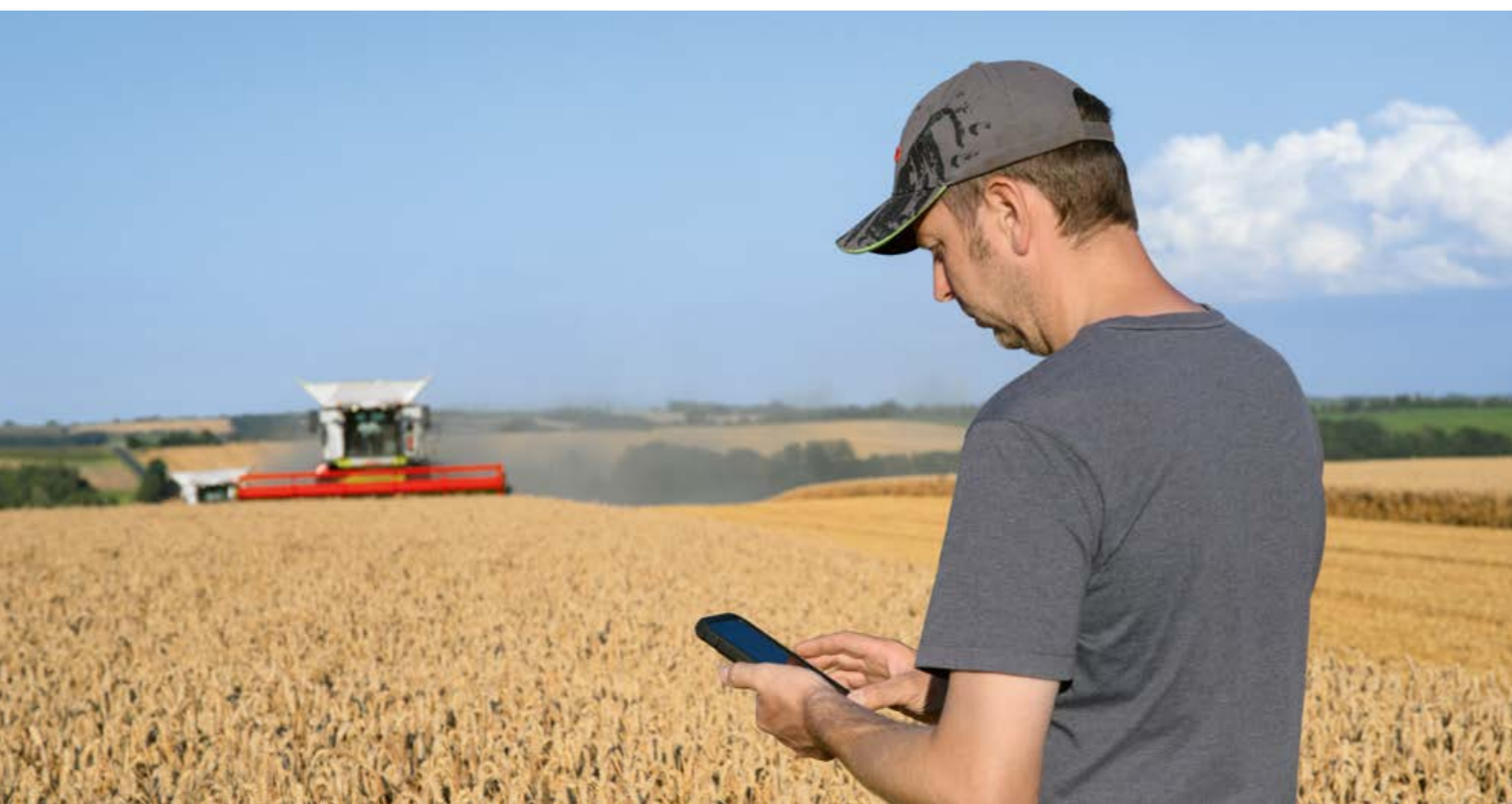

## Пакети CLAAS connect за зърнокомбайни.

<b>Пакет Connect I</b>	<b>Документация</b>	<ul style="list-style-type: none"> <li>– CLAAS connect</li> <li>– Опция: Оперативни лицензи за CLAAS connect</li> <li>– Machine connect</li> </ul>
<b>Пакет Connect III</b>	<b>Документиране, управление, Precision Farming</b>	<ul style="list-style-type: none"> <li>– CLAAS connect</li> <li>– Опция: Оперативни лицензи за CLAAS connect</li> <li>– Machine connect</li> <li>– GPS PILOT CEMIS 1200</li> <li>– TC Geo</li> </ul>

## Бързата поддръжка е от решаващо значение за вашата кампания.



Намалена необходимост от поддръжка през деня.

Когато става дума за поддръжка LEXION въодушевява, както и неговите предшественици, с достойната си за подражание непридирчивост. Интервалите на поддръжка са продължителни, интервалът за смяна на маслото на работната хидравлика възлиза на 1000 часа. Ежедневните дейности по поддръжката се изпълняват бързо и без много усилия. Всички важни точки на поддръжка са лесно достъпни.

### Сигурно смазване.

Системата за централно смазване снабдява автоматично с грес, в зависимост от потребностите, всички точки за смазване, включително и вариаторите. Достатъчно е еднократно задаване на точките и интервалите на смазване.

### Повече време за жътва.

- Централно прекараните маркучи за двигателно и хидравлично масло са удобно достъпни.
- Всички вариатори са присъединени към системата за централно смазване.
- Компресорът за състен въздух със отделен резервоар позволява бързо изпълнение на работите по почистването дори и на полето.
- Зърненият бункер е лесно достъпен през разделения капак на двигателния отсек, по който може да се стъпва.



### Най-добра достъпност.

Стабилният капак на двигателния отсек улеснява значително достъпа до зърнения бункер и извършващите се там дейности по поддръжката. Той е обезопасен срещу плъзгане и по него може да се стъпва. Ръкохватки и сгъваеми стъпала допринасят допълнително за безопасността.

- Всички точки за поддръжка около машината са лесно достъпни.
- Точките за закрепване на подвижната стълба ви осигуряват безопасност по време на работа по поддръжка и почистване.
- Страничните капаци, стъпалата и двигателният отсек са ярко осветени.

### Добре обмислен, удобен пакет.

Удобният пакет за поддръжка Ви предоставя няколко практични решения, за да планирате по-удобно ежедневните работи по поддръжка:

- Осигурителна скоба за пистолета за гресиране
- Подвижен резервоар за вода с вместимост 15 л
- Отделен изпускателен кран за миене на ръце, разположен отстрани на отделението за инструменти

### Автоматична макара с маркуч за въздух.

Към пакета Комфорт при поддръжка на LEXION спада и автоматичен 15-метров пневматичен маркуч, който се навива и развива лесно и чисто. Барабанът се блокира след като изтеглите маркуча. Ако го издърпате повторно кратко, маркучът се навива отново автоматично. Това прави междинното бързо прочистване на машината още по-удобно.





Сменяте оборудването с едно завъртане на ръката.

Всяка минута, в която LEXION не е в полето, е печалба за Вашата кампания. Това важи не само за ежедневната поддръжка, но и за преоборудванията и подмяната на износващите се части, които трябва да се извършват само от време на време. Например, при смяна на вършачната контра или адаптиране на оборотите на вършачния барабан или сечката. Проектирахме LEXION така, че усилията Ви за всички тези задачи да бъдат сведени до минимум.



#### По-рядка смяна на износващите се части.

Всички компоненти, които са подложени на засилено натоварване в потока на материала на машината, по желание се предлагат с качество PREMIUM LINE. Те са правилният избор, ако прибирате реколтата при екстремни условия, които поставят особено високи изисквания към Вашия зърнокомбайн.

Компонентите PREMIUM LINE са изключително устойчиви на износване, корозия и дълготрайни. Дори при големи годишни натоварвания или агресивни култури, често се налага да замените частите само след експлоатационни цикъла. Тази повишена устойчивост се постига чрез специални производствени процеси, висококачествени материали и специални покрития.

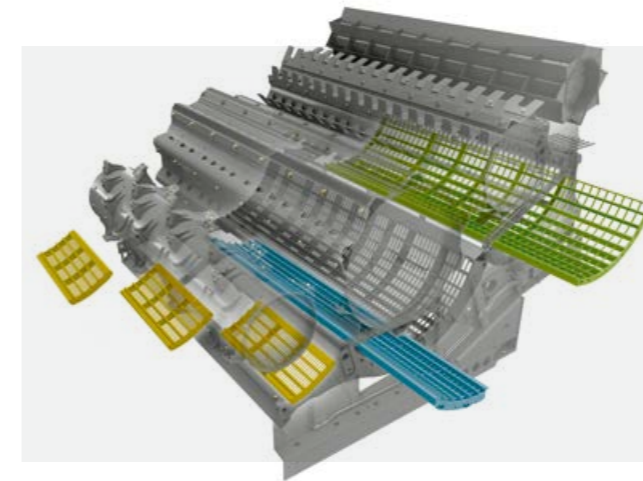

#### По-бърза смяна на сегментите на контра.

Ако преминавате от култура към култура и например подготвяте LEXION за прибиране на царевица след жътва на зърнени култури, можете да разчитате на кратки времена за преоборудване. Основните компоненти на вършачната контра остават в машината. Смяните сегментите на предварителната контра бързо през камъкоуловителя. Сегментът на вършачната контра се изважда лесно странично.

#### Регулиране на оборотите без инструмент.

В зависимост от вида на културата, вършачният барабан изисква различни обороти. С редукторната предавка на вършачния барабан можете бързо да превключвате между два диапазона на оборотите. В ниския диапазон на оборотите имате на разположение 170–460 об/мин, а във високия – 330–930 об/мин.

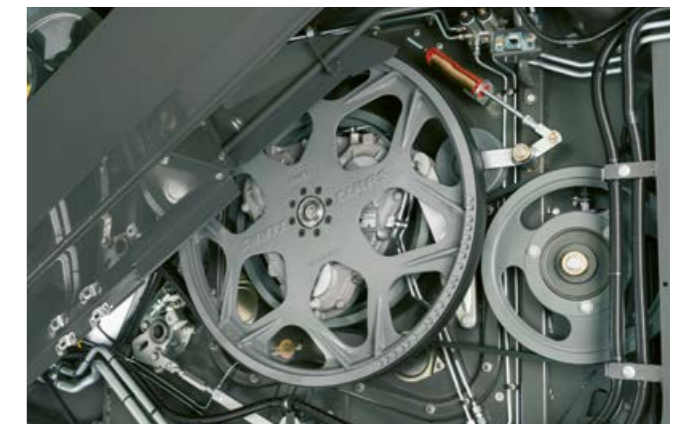

Дори при механичния вариант не се изискват инструменти за регулиране. Ако желаете да спестите още повече време, изберете хидравличното регулиране (опция). Това Ви позволява да извършвате регулирането удобно от кабината.

#### Просто оставете ножовете на режещия апарат в машината.

Регулирането на управлението на сламата също отнема много малко време. Ако изберете ножове на режещия апарат с износостойчиво качество PREMIUM LINE, ще се радвате на дългия им експлоатационен живот и ще се налага да ги сменят по-рядко.

#### Универсални ножове на режещия апарат за зърно и царевица в качество PREMIUM LINE.

Тези устойчиви на износване ножове за режещия апарат са подходящи за прибиране на зърно и царевица. Просто ги оставете в машината при ротация на културите.

Всяка минута е ценна.

- Изключително устойчиви на износване компоненти PREMIUM LINE трябва да се сменят по-рядко.
- Сменяте сегментите на предварителната контра бързо през камъкоуловителя.

- Просто издърпайте настрани сегмента на вършачната контра.
- Можете да регулирате оборотите на вършачния барабан без инструменти или хидравлично от кабината (опция).
- При преминаване от зърно към царевица режещите ножове остават в машината.

# За да продължите напред, CLAAS Service & Parts.



## Договори за сервизно обслужване CLAAS.

Едва ли съществува фактор, който да е толкова решаващ за успеха на Вашето предприятие, колкото надеждността на Вашите машини. Ето защо ние предлагаме за Вашата машина CLAAS прецизно изчислими сервизни услуги, които ви гарантират висока степен на надеждност.

## Machine connect.

Machine connect е услуга, която предоставя на Вашия сервизен партньор всички важни данни за машините, оборудвани с телеметрия. Това значително улеснява дистанционната диагностика и дистанционната поддръжка. Сервизното обслужване може да се извършва по-ефективно, а готовността за работа на машината се подобрява. Достатъчно е Вашето съгласие.

Продуктовата гама, предлагана от CLAAS Service & Parts, може да варира в зависимост от страната.



## Пригодени специално за Вашата машина.

Точно оразмерени резервни части, висококачествени експлоатационни материали и полезни принадлежности. Използвайте нашата широка продуктова гама, за да получите точното решение, необходимо за 100-процентова експлоатационна надеждност на Вашата машина.



## За Вашето предприятие: CLAAS FARM PARTS.

CLAAS FARM PARTS Ви предлага една от най-богатите, независими от марката, програми за резервни части и принадлежности за всички аграрни приложения във Вашето предприятие.



## Снабдяване по целия свят.

CLAAS Parts Logistics Center в Хам, Германия, разполага с над 200 000 различни части върху складова площ от 183 000 м<sup>2</sup>. Като централен склад за резервни части той доставя всякакви части ORIGINAL бързо и надеждно по целия свят.



## Вашият регионален дистрибутор на CLAAS.

Независимо къде се намирате – ние ви осигуряваме винаги услугата и лицето за контакт, от които се нуждаете. В непосредствена близост до Вас. 24 часа в денонощието партньорите на CLAAS са на разположение на Вас и Вашите машини – със знание, опит, страст и най-доброто техническо оборудване. За да продължите напред.



- |   |   |  |
|---|---|--|
| 1 Комфортна кабина                      | 8 Зърнен елеватор с QUANTIMETER                               | 15 Сечка SPECIAL CUT                       |
| 2 CEMOS AUTOMATIC                       | 9 Зърнен бункер с вместимост до 13 500 л                      | 16 Вентилатор за разпръскване на плевата   |
| 3 Наклонена камера с изсмукване на прах | 10 Въртяща се дюза  | 17 Радиален разпределител                  |
| 4 Вършачен механизъм APS SYNFLOW WALKER | 11 Разтоварване на зърнения бункер с до 180 л/сек             | 18 TERRA TRAC с 40 км/ч максимална скорост |
| 5 Сепариращ барабан                     | 12 Спирателен клапан за разтоварващия шнек на зърнения бункер | 19 Отделна тръскаща дъска                  |
| 6 Почистване JET STREAM                 | 13 DYNAMIC COOLING  | 20 3D-очистване                            |
| 7 Високопроизводителни сламотръси       | 14 Двигатели MAN / Mercedes-Benz                              |  |



Machine of the year 2020



Agritechnica Innovation Award 2019:  
CEMOS AUTO CHOPPING



Agritechnica Innovation Award 2022:  
CEMOS AUTO HEADER



## Ефективност.

- APS SYNFLOW WALKER увеличава производителността и качеството на сламата.
- Големи вършачен и сепариращ барабани осигуряват праволинеен, равномерен и бърз поток на материала.
- DYNAMIC COOLING охлажда в зависимост от необходимостта
- DYNAMIC POWER пести до 10% гориво.
- JET STREAM почиства зърното безупречно.
- 13 500 л се разтоварват за 75 сек.
- 40 км/ч ще Ви отведат бързо до целта.
- Хедерите CLAAS осигуряват оптимален поток на материала още от самото начало.
- LEXION 5500 MONTANA прибира реколтата по наклон също толкова ефективно, колкото и на равен терен.



## Прецизност.

- CEMOS AUTOMATIC постоянно оптимизира вършачния механизъм, почистването и потока на материала.
- CEMOS AUTO THRESHING в CEBIS регулира оборотите на вършачния барабан, разстоянието на вършачната контра, вършачната шина и нейната клапа.
- AUTO SLOPE облекчава работата Ви по наклон.
- LASER PILOT и GPS управлението минимизират повторните преминавания.
- CEMOS AUTO CHOPPING оптимизира качеството на рязане и намалява разхода на гориво.
- CEMOS AUTO HEADER оптимизира потока на материала още в хедера.
- CEMIS 1200 управлява и документира прецизно.
- Автоматично документиране на Вашата работа и данни за добива с CLAAS connect
- Сравнявайте и оптимизирайте машините по време на работа с CLAAS connect.



## Комфорт.

- Комфортната кабина с концепцията за климатизация предлага голямо свободно пространство за краката и главата.
- Сензорният екран CEBIS функционира толкова лесно, както Вашият смартфон.
- Интуитивно управление на мултифункционалния джойстик за управление CMOTION.
- Директната настройка в подлакътника Ви осигурява достъп до най-важните функции.
- Можете бързо да реагирате при смяна на видове култури.
- Ъгълът на наклона от 105° подобрява изгледа Ви към разтоварващия шнек на зърнения бункер.
- LED светлините превръщат нощта в ден.
- Въртящият се накрайник на разтоварващия шнек на бункера за зърно ориентира прецизно потока на материала.



## Надеждност.

- Преработената концепция на задвижването впечатлява с високата си ефективност.
- Главното задвижване се свързва щадящо чрез сух съединител.
- Системата за централно смазване осигурява смазване на всички точки, дори и на вариаторите.
- Компонентите PREMIUM LINE са изключително устойчиви на износване и много издръжливи.
- Гъвкавите сервисни продукти MAXI CARE повишават експлоатационната надеждност.
- Remote Service улеснява работите по поддръжката и сервисното обслужване.
- Всички точки за поддръжка около машината са лесно достъпни.



LEXION LEXION TERRA TRAC (TT) LEXION MONTANA			6900 / 6900 TT	6800 / 6800 TT	6700 / 6700 TT	6600	5500 TT / 5500 MONTANA	5400	5300
<b>Размер на гумите на задвижващия мост</b>	<b>Ø клас</b>	<b>Външна ширина</b>							
1250/50 R 32	М	2,05	4,93	4,93	4,93	4,93	–	–	–
900/60 R 42 CHO	М	2,15	3,90	3,90	–	–	–	–	–
800/70 R 42 CHO	М	2,15	3,76	3,76	–	–	–	–	–
680/80 R 42 CHO	М	2,15	3,49	3,49	–	–	–	–	–
VF 900/60 R 38 CHO	М	2,05	3,90	3,90	3,90	3,90	–	3,62	3,62
900/60 R 38 CHO	М	2,05	3,90	3,90	3,90	3,90	–	3,62	3,62
IF 800/70 R38 CFO	М	2,05	3,76	3,76	3,76	3,76	–	3,48	3,49
800/70 R 38 CHO	М	2,05	3,76	3,76	3,76	3,76	–	3,49	3,49
680/80 R 38 CHO	М	2,05	3,49	3,49	3,49	3,49	–	3,22	3,22
900/60 R 32	М	1,95	–	3,90	3,90	3,90	3,62 <sup>1</sup>	3,62	3,62
IF 800/70 R 32 CFO	М	1,95	–	3,76	3,76	3,76	–	3,48	3,48
800/70 R 32	М	1,95	–	3,76	3,76	3,76	3,48 <sup>1</sup>	3,48	3,48
710/75 R 34	М	1,95	–	3,65	3,65	3,65	3,37 <sup>1</sup>	3,37	3,37
IF 680/85 R 32 CFO	М	1,95	–	3,49	3,49	3,49	–	3,22	3,22
680/85 R32	М	1,95	–	3,49	3,49	3,49	3,22 <sup>1</sup>	3,22	3,22
TERRA TRAC 635 мм	М	–	3,49	3,49	3,49	–	3,29	–	–
TERRA TRAC 735 мм	М	–	3,79	3,79	3,79	–	3,49	–	–
TERRA TRAC 890 мм	М	–	3,99	3,99	3,99	–	3,79	–	–
<b>Размер на гумите на управляващия мост</b>	<b>Ø клас</b>	<b>Външна ширина</b>							
750/65 R 26	М	1,60	3,96	3,96	–	–	–	–	–
710/60 R 30	М	1,65	3,89	3,89	–	–	–	–	–
VF 620/70 R 30	М	1,65	3,69	3,69	–	–	–	–	–
620/70 R 30	М	1,65	3,70	3,70	–	–	–	–	–
VF 520/85 R 30	М	1,65	3,49	3,49	–	–	–	–	–
500/85 R 30	М	1,65	3,48	3,48	–	–	–	–	–
VF 620/70 R 26	М	1,50	3,69	3,69	3,69	3,69	3,49	3,49	3,49
600/65 R 28	М	1,50	3,70	3,70	3,69	3,69	3,49	3,49	3,49
500/85 R 24	М	1,50	3,48	3,48	3,48	3,48	3,28	3,28	3,28

LEXION LEXION TERRA TRAC (TT) LEXION MONTANA		6900 / 6900 TT	6800 / 6800 TT	6700 / 6700 TT	6600	5500 TT / 5500 MONTANA	5400	5300
<b>Приставки</b>		<b>Варианти на хедери</b>						
VARIO хедери		VARIO 1230 <sup>2</sup> , VARIO 1080, VARIO 930, VARIO 770, VARIO 680, VARIO 620, VARIO 560, VARIO 500						
CERIO хедери		CERIO 930, CERIO 770, CERIO 680, CERIO 620, CERIO 560						
Оборудване за рапица		За всички хедери CONVIO / CONVIO FLEX и VARIO						
Сгъваеми хедери		С 540, С 450						
Приставки за царевица ROVIO	редове	12, 8, 6						
SUNSPPEED	редове	16, 12, 8						
MAXFLEX		MAXFLEX 930, MAXFLEX 770, MAXFLEX 620, MAXFLEX 560						
CONVIO FLEX		CONVIO FLEX 1230 <sup>2</sup> , CONVIO FLEX 1080, CONVIO FLEX 930, CONVIO FLEX 770						
CONVIO		CONVIO 1230 <sup>2</sup> , CONVIO 1080, CONVIO 930, CONVIO 770						
SWATH UP		SWATH UP 450						
Задвижване на приставката (електрохидравлично)	об./мин	284–420						
Приставка-степенно задвижване	об./мин	332, 420						
Активна спирачка на хедера		○						

<sup>1</sup> Само за MONTANA при 5500

<sup>2</sup> Само за LEXION с TERRA TRAC



# Искаме да ви направим най-добрите във вашата област.

Във всичко, което правим, вие, нашите клиенти, сте в центъра на нашето внимание. Познаваме вашите ежедневни предизвикателства и заедно с вас създаваме земеделска техника, която ще ви позволи да управлявате вашето стопанство успешно и устойчиво днес и в бъдеще. Нашите цифрови решения опростяват сложните процеси и улесняват вашата работа. Бихме желали да ви осигурим възможността да бъдете най-добрите във вашата област.



РАПИД КБ ООД  
Околовръстен път № 143 п.к. 99  
София 1407  
България  
тел. (02) 400 80 10  
факс: (02) 860 12 85  
rapid.office@rapidkb.com  
www.claas.bg

**25**РАПИД КБ  
*години заедно* С О Ф И Я